

**LAPORAN PRAKTIK KERJA LAPANGAN
DI PT DWI HANDAL OTOMASI INDONESIA**



Disusun Oleh :

Nama : Selvi Diana

NIM : 1061827

**POLITEKNIK MANUFAKTUR NEGERI
BANGKA BELITUNG**

2022

**PRAKTIK KERJA LAPANGAN
PT. DWI HANDAL OTOMASI INDONESIA**

Diajukan Sebagai Salah Satu Syarat pada Praktik Kerja
Lapangan Politeknik Manufaktur Negeri Bangka Belitung Yang
Wajib Dilaksanakan Selama 1 Semester Pada Semester VIII

Disusun Oleh :

Nama : Selvi Diana
NIM : 1061827
Kelas : 4 TRPL
Jurusan : Teknik Elektro dan Informatika
Tempat Pelaksanaan PKL : PT Dwi Handal Otomasi Indonesia

**POLITEKNIK MANUFAKTUR NEGERI
BANGKA BELITUNG**

2022

LEMBAR PERSETUJUAN

LAPORAN PRAKTEK KERJA LAPANGAN DI PT DWI HANDAL OTOMASI INDONESIA

Laporan ini telah Disetujui
Sebagai Salah Satu Syarat Praktek Kerja Lapangan
Politeknik Manufaktur Negeri Bangka Belitung

Menyetujui,

Pembimbing Institusi



Linda Fujiyanti, M.T
NIDN. 0326098101

Pembimbing Perusahaan

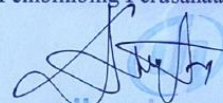

Ahmad Fauzi, A.Md.

Ka. Prodi Teknologi Rekayasa Perangkat Lunak



Ahmat Josi, M.Kom
NIP. 198908202019031015

KATA PENGANTAR

Puji syukur penulis panjatkan atas kehadiran Allah SWT, yang telah melimpahkan rahmat dan karunia-Nya, sehingga penulis dapat menyelesaikan Program Praktik Kerja Lapangan di PT Dwi Handal Otomasi Indonesia serta dapat menyelesaikan penyusunan laporan Praktik Kerja Lapangan (PKL). Penyusunan laporan ini merupakan bukti bahwa penulis telah melaksanakan dan menyelesaikan Praktik Kerja Lapangan (PKL) yang dimulai dari 21 Maret 2022 sampai dengan 20 Juli 2022. Laporan Praktik Kerja Lapangan (PKL) ini disusun sebagai salah satu syarat kelulusan pada mata kuliah wajib mahasiswa/mahasiswi Politeknik Manufaktur Negeri Bangka Belitung yaitu mata kuliah Praktik Kerja Lapangan pada semester VIII. Dengan adanya Program Praktik Kerja Lapangan ini, penulis diharapkan dapat mengetahui dan lebih mengenal dunia kerja.

Dalam laporan kegiatan Praktik Kerja Lapangan (PKL) ini penulis banyak mendapatkan bimbingan dan bantuan dari berbagai pihak terkait. Oleh karena itu, penulis ucapkan terima kasih banyak kepada:

1. Allah SWT atas segala nikmat, rahmat, dan hidayah yang telah diberikan kepada penulis.
2. Kedua orang tua penulis yang telah memberikan dukungan, semangat, dan doa sehingga laporan dan kegiatan PKL dapat terselesaikan.
3. Bapak Muhammad Iqbal Nugraha, M.Eng, selaku Kepala Program Studi Teknik Elektro dan Informatika.
4. Bapak Ahmad Nurul Huda, selaku pimpinan perusahaan PT Dwi Handal Otomasi Indonesia.
5. Bapak Deden Cahyat Akbar, selaku sekretaris perusahaan PT Dwi Handal Otomasi Indonesia.
6. Ibu Linda Fujiyanti, M.T, selaku dosen wali penulis di Politeknik Manufaktur Negeri Bangka Belitung.

7. Bapak Ahmad Fauzi, A.Md., selaku *engineering manager* PT Dwi Handal Otomasi Indonesia sekaligus pembimbing penulis selama di perusahaan.
8. Seluruh karyawan/i PT Dwi Handal Otomasi Indonesia yang telah membantu penulis dalam pelaksanaan Praktik Kerja Lapangan (PKL).
9. Staf dosen dan instruktur yang telah memberikan bekal wawasan dan bimbingan kepada penulis.
10. Teman-teman serta semua pihak yang telah membantu penulis dalam menyelesaikan laporan.

Penulis menyadari bahwa laporan ini masih jauh dari kesempurnaan, oleh karena itu, penulis sangat mengharapkan kritik dan saran yang bersifat membangun demi perbaikan laporan di kemudian hari.

Akhir kata penulis ucapkan terima kasih dan mohon maaf yang sebesar-besarnya. Semoga laporan ini dapat bermanfaat bagi penulis dan pembaca.

Bekasi, 21 Juli 2022

Penulis

DAFTAR ISI

HALAMAN JUDUL	i
LEMBAR PERSETUJUAN	ii
KATA PENGANTAR	iii
DAFTAR ISI.....	v
DAFTAR GAMBAR.....	vii
DAFTAR LAMPIRAN	viii
BAB I PENDAHULUAN	
1.1 Profil Perusahaan.....	1
1.1.1 Data Profil.....	1
1.1.2 Tentang Perusahaan	1
1.2 Produk yang Dihasilkan	2
1.2.1 <i>Siemens PLC-HMI</i>	2
1.2.2 <i>Siemens Drive</i> dan Kontrol Gerak	3
1.2.3 <i>Allen Bradley Programmable Controllers</i>	4
1.2.4 <i>Danfoss Drive</i>	4
1.2.5 PC Industri <i>Adlink</i>	5
1.2.6 IFM Elektronik	6
1.2.7 SMC Pneumatic	6
1.3 Jasa	7
1.3.1 Training Program PLC	7
1.3.2 Training Program HMI	8
BAB II URAIAN KEGIATAN	
2.1 Sistem Penugasan Kerja	8
2.2 Rangkuman Pekerjaan.....	8
BAB III PENUTUP	

3.1 Kesimpulan.....	18
3.2 Saran.....	19
3.2.1 Saran untuk PT. Dwi Handal Otomasi Indonesia.....	19
3.2.2 Saran untuk Politeknik Manufaktur Negeri Bangka Belitung.....	20

DAFTAR GAMBAR

Gambar 1.1 Produk <i>Siemens</i>	3
Gambar 1.2 <i>Sinamics</i>	3
Gambar 1.3 <i>Allen Bradley</i>	4
Gambar 1.4 <i>Danfoss Drive</i>	4
Gambar 1.5 <i>Adlink</i>	5
Gambar 1.6 IFM Elektronik.....	5
Gambar 1.7 <i>SMC Pneumatic Valve</i>	6
Gambar 2.1 Langkah awal pembuat <i>project SIMATIC Manager</i>	11
Gambar 2.2 <i>Rename project</i>	12
Gambar 2.3 <i>Insert</i> versi SIMATIC yang digunakan.....	12
Gambar 2.4 Konfigurasi <i>hardware</i>	12
Gambar 2.5 Konfigurasi <i>hardware</i> pemilihan <i>type SIMATIC</i>	13
Gambar 2.6 Konfigurasi <i>hardware</i> penambahan <i>Rack</i>	13
Gambar 2.7 Konfigurasi <i>hardware setting type CPU</i>	14
Gambar 2.8 Konfigurasi <i>hardware setting digital input</i>	14
Gambar 2.9 Konfigurasi <i>hardware setting digital output</i>	15
Gambar 2.10 Konfigurasi <i>hardware setting</i> pengalamatan <i>digital output</i>	15
Gambar 2.11 Konfigurasi <i>hardware download hardware</i>	16
Gambar 2.12 Konfigurasi <i>hardware setting rack CPU</i>	16
Gambar 2.13 Konfigurasi <i>hardware MPI address connection</i>	16
Gambar 2.14 <i>Display organization block</i>	17
Gambar 2.15 <i>Setting properties organization block</i>	17
Gambar 2.16 Contoh <i>program</i> dalam bahasa LAD	17

DAFTAR LAMPIRAN

- Lampiran 1 Absensi Praktik Kerja Lapangan
- Lampiran 2 Laporan Mingguan Praktik Kerja Lapangan
- Lampiran 3 Detail Pekerjaan



**POLITEKNIK MANUFAKTUR NEGERI
BANGKA BELITUNG**

BAB I

PENDAHULUAN

1.1 Profil Perusahaan

1.1.1 Data Profil

- Nama Perusahaan : PT Dwi Handal Otomasi Indonesia

- Alamat : Ruko Melawai 1, Jalan Raya Metland Cibitung
No.23-24, Telagamurni, Cikarang Barat, Kabupaten
Bekasi, Jawa Barat 17530

- Telepon : +62811932258, +62811996820

- *E-mail* : support@dhautomation.co.id

- Tanggal didirikan : 23 Mei 2017

- Bisnis Utama : Jasa

- Jumlah Karyawan : 28 orang

1.1.2 Tentang Perusahaan

PT Dwi Handal Otomasi Indonesia adalah perusahaan jasa yang mencakup jasa desain manufaktur, *supply*, dan implementasi sistem otomasi dan kontrol industri. Dwi Handal Otomasi Indonesia memiliki pengalaman dalam menerapkan PLC, HMI, VFD, *Servo*, dan SCADA *system*. Semua aspek sistem otomasi industri sepenuhnya dipahami, termasuk:

- a. Kontrol Proses
- b. *Batching system*

- c. Penanganan material
- d. Penghemat energi
- e. HVAC
- f. Pusat Kontrol Motor (MCC)
- g. Sistem Konveyor
- h. *Project Management* (Termasuk Sub-Kontaktor Listrik)

Dwi Handal Otomasi Indonesia berpengalaman dengan robotika, PLC, sistem SCADA/HMI, visi mesin, pneumatik, kontrol hidraulik dan gerak, sistem kontrol proses dan solusi otomatisasi dan lainnya.

1.2 Produk yang Dihasilkan

Produk yang dihasilkan dari PT Dwi Handal Otomasi Indonesia berupa otomasi industri dan produk gerak, bagian listrik, *panel accessories*.

1.2.1 Siemens PLC-HMI

Siemens menawarkan pengontrol yang tepat untuk berbagai macam kebutuhan otomatisasi. Rangkaian pengontrol *simatic* terdiri kontrol dasar, lanjutan, terdistribusi, dan perangkat lunak yang menawarkan skalabilitas dan integritas fungsi-fungsi yang mengesankan. Rekayasa di Portal Otomatis yang benar-benar terpadu (TIA Portal) memungkinkan solusi otomatisasi optimal ditemukan untuk setiap aplikasi. SIMATIC S7-1200 *Basic Controller* untuk aplikasi terdistribusi dan SIMATIC S7-1500 *Software Controller* untuk PC aplikasi berbasis. Untuk implementasi aplikasi *failsafe*, semua pengontrol juga tersedia sebagai versi *failsafe*.



Gambar 1.2.1 Produk *Siemens*

1.2.2 *Siemens Drive dan Kontrol Gerak*

Desain inovatif *siemens* menyediakan *converter* frekuensi yang tepat untuk setiap aplikasi *driver*. Berbagai produk mulai dari *drive* dasar, *drive servo* dinamis untuk kontrol gerakan hingga *drive* tegangan menengah-plus solusi yang disesuaikan. *Sinamics drive* keluarga terbesar di dunia adalah tulang punggung dari penawaran, selain portopolio dari pengkonversian frekuensi *Micromaster* dan *Loher Drynavert*.



Gambar 1.2.2 *Sinamics*

1.2.3 *Allen Bradley Programmable Controllers*

Solusi kontrol ini mengatur standar-standar dari pengontrol logika *programmable* asli (PLC) yang diciptakan pada tahun 1970-an ke teknologi yang

diwujudkan dalam pengendalian otomatisasi yang dapat diprogram, multi-displin dan informasi-diaktifkan (PAC). Kontroler yang bersertifikat aman mendukung kebutuhan aplikasi SIL 2 dan SIL 3.



Gambar 1.2.3 Allen Bradley

1.2.4 Danfoss Drive

VLT *Automation Drive* dirancang untuk kontrol kecepatan *variable* semua motor asinkron dan motor magnet permanen. Ada versi standar (FC 301) dan versi dinamis tinggi canggih (FC 302) dengan fungsi tambahan. Ini membantu menghemat energi, meningkatkan fleksibilitas, mengurangi biaya yang terkait dengan suku cadang dan servis, dan mengoptimalkan kontrol proses pada setiap mesin industri atau lini produksi.



Gambar 1.2.4 Danfoss Drive

1.2.5 PC Industri Adlink

PC Industri Adlink pasar *embedded* sekarang bertransisi dari *fixed-fuction* tradisional dan sistem *embedden* yang terisolasi ke kategori baru sistem cerdas,

menawarkan pengalaman pengguna yang sangat ditingkatkan sementara secara dramatis meningkatkan aliran informasi antara sistem *cloud* dan pusat data *Platform* komputasi *Adlink* menyediakan cerdas inti untuk sistem cerdas, memaksimalkan fleksibilitas *processor intel*, dan meningkatkan produktivitas, keamanan dan efisien.



Gambar 1.2.5 Adlink

1.2.6 IFM Elektronik

Produk IFM dibedakan oleh presisi inovatif dan keandalan diatas rata-rata. Jaminan fitur dengan garansi 5 tahun penggunaan produk IFM.



Gambar 1.2.6 IFM Elektronik

1.2.7 SMC Pneumatic

Produk SMC yang mendukung manufaktur di berbagai bidang industri, seperti komponen pnuematik, komponen kontrol fluida, komponen sistem yang baik dan komponen yang menghemat tenaga.



Gambar 1.2.7 SMC *Pneumatic Valve*

1.3 Jasa

Jasa yang ditawarkan oleh PT Dwi Handal Otomasi Indonesia ialah desain sistem kontrol, pemrograman PLC/HMI, *project comissioning*, penyelesaian masalah yaitu sebagai berikut:

1.3.1 Training Program PLC

Kursus 5 hari ditujukan untuk pengguna dan personil pemeliharaan dari pengontrol *programmable* SIMATIC S7, Instalasi PLC & teknik pengkabelan dan penanganan perangkat keras dari proses ke proyek *SIMATIC Manager*, konfigurasi perangkat keras, pengalamatan modul sinyal & properti CPU, notasi simbolik dan penanganan tabel simbol, editor LAD/FBD/STL, *commissioning & monitoring/modifikasi* variabel, teknik pemrograman *linear/structured*, *debug* suatu program, operasi *biner* dan operasi digital, menghadiahi program, fungsi dokumentasi, menyimpan, mengarsip, menyalin program ke kartu memori.

1.3.2 Training Program HMI

Kursus ini memungkinkan teknisi dan personil pemeliharaan untuk merancang dan mengkonfigurasi sistem otomasi yang menyatukan Pusat Kontrol *Window Siemens* (WINCC), gambaran umum sistem WINCC, membuat proyek baru, menggunakan perancang grafis, membuat objek dinamis, *scripting object C*, *alarm-toggling/pesan*, pengarsip & tren, desain laporan, dasar-dasar desain grafis, desain grafis diperpanjang, sistem pesan, manajemen pengguna, proses pengarsipan nilai, manajemen resep, dan *runtime-scripting*.



**POLITEKNIK MANUFAKTUR NEGERI
BANGKA BELITUNG**

BAB II

URAIAN KEGIATAN

2.1 Sistem Penugasan Kerja

Selama praktik kerja lapangan (PKL) yang dilaksanakan dari tanggal 21 Maret 2022 dan berakhir pada tanggal 20 Juli 2022 di PT Dwi Handal Otomasi Indonesia, penulis ditempatkan di bagian *engineer*. Selama di bagian *engineer*, penulis ditugaskan ke berbagai tempat untuk membantu *supervisor engineer* dalam suatu *project*.

Selama melaksanakan PKL di bagian *engineer*, penulis mengikuti jadwal kerja seperti karyawan dan karyawan PT Dwi Handal Otomasi Indonesia pada umumnya, yaitu dari pukul 08.00-17.00 WIB. Selama berada di PT Dwi Handal Otomasi Indonesia penulis melihat secara langsung bagaimana sistem di industri berjalan.

2.2 Rangkuman Pekerjaan

PT Dwi Handal Otomasi Indonesia penulis diletakkan pada bagian *engineer* yang membantu tugas dan tanggung jawab *supervisor engineer*. Adapun tanggung jawab penulis sebagai *engineer* yaitu:

- *Engineer* mengelola data tidak hanya pada *program* saja, tetapi pada sistem secara menyeluruh termasuk *wiring panel* dan lainnya..
- Pengetahuan *engineer* harus luas pada bidang yang ditanganinya.
- Pekerjaan *engineer* sifatnya teknis dan harus tepat dalam pembuatan instruksi-instruksi *program*.
- *Engineer* memastikan semua proses sudah memiliki standar kerja.
- *Engineer* memastikan semua proses berjalan sesuai dengan standar.

Di sub ini, penulis lebih banyak ditugaskan untuk melakukan *programming* dan *wiring panel* serta dilibatkan langsung dalam *project* yang dilakukan oleh *supervisor engineer*.

Adapun beberapa pekerjaan yang penulis lakukan sebagai kegiatan praktik kerja lapangan sebagai berikut ini:

Pada minggu pertama penulis berada di PT Dwi Handal Otomasi Indonesia, penulis diberi penjelasan mengenai profil perusahaan secara umum, lalu penulis juga diberi *training* untuk beberapa materi. Adapun materi-materi sebagai berikut:

a. PLC (*Programmable Logic Controller*)

Pada materi ini penulis diberi penjelasan tentang pengertian PLC (*Programmable Logic Controller*) *Siemens* secara umum dan macam-macam komponen PLC seperti CPU, modul *input/output*, analog. Adapun pengertian PLC secara umum adalah suatu alat yang di program untuk mengontrol suatu proses. Misalnya mesin *paper*, mesin *cutting*, mesin *conveyor*, mesin *slitting*, dan lain-lain.

Sedangkan untuk *input* atau *output* pada PLC ini akan diberi *address* tertentu. Biasanya untuk *digital I/O* akan dikelompokkan menjadi suatu *group* yang terdiri dari 8 yang disebut dengan *byte*. Sedangkan setiap I/O tadi akan disebut dengan *bit*, mulai 0-7.

b. Prinsip Kerja *Relay*

Prinsip kerja *relay* adalah pada saat kumparan diberikan tegangan sebesar tegangan kerja *relay* maka akan timbul medan magnet pada kumparan karena adanya arus yang mengalir pada lilitan kawat. Kumparan yang bersifat sebagai elektromagnet ini kemudian akan menarik saklar dari kontak NC (*Normally Close*) ke kontak NO (*Normally Open*). Jika tegangan pada kumparan dimatikan maka medan magnet pada kumparan akan hilang sehingga pegas akan menarik saklar ke kontak NC.

c. S7 300 *Siemens* PLC

Penulis diberi penjelasan tentang pengalamatan S7 300 PLC *Siemens* mulai dari alamat *input*, *output* dan *memory*.

- *Alamat Input*

Input pada PLC dimulai dari alamat I0.0 sampai I65535.7. Akan tetapi pada PLC *Siemens S7 300*, alamat yang berhubungan langsung dengan *peripheral* (ditampilkan di *module training*) dimulai dari I124.0 sampai I125.0 sampai dengan I125.1 alamat-alamat yang tidak berhubungan dengan *peripheral* tersebut dapat digunakan sebagai alamat perantara.

- *Alamat Output*

Sedangkan *output* dimulai dari alamat Q0.0 sampai dengan Q65535.7. Dan yang terhubung langsung dengan *peripheral* (ditampilkan di *module training*) dimulai dari alamat Q124.0 sampai dengan Q124.5

- *Alamat Memory*

Selain alamat *input* dan *output*, *S7 300 PLC Siemens* ini menyediakan lokasi *memory* yang berbeda-beda, dengan pengalamatan yang sangat unik. Kita dapat memilih *memory* mana yang akan kita pakai dengan terlebih dahulu memilih spesifikasi alamat, yang meliputi *memory area*, *address byte* dan *bit number*. *Memory area* pada PLC ada 5 macam yaitu I, Q, V dan M yang semuanya ini dapat diakses sebagai *byte*, *word* ataupun *double word*.

d. *Pemrograman PLC Siemens*

Dalam *PLC Siemens*, terdapat beberapa instruksi fungsi yang dapat kita gunakan untuk membantu kita dalam membuat suatu *program*, antara lain:

1. *Bit Logic*

Instruksi *bit logic* bekerja dengan dua keadaan, yaitu 1 atau 0. *Logic 1* menandakan aktif dan *logic 0* menandakan tidak aktif. Berikut ini macam-macam fungsi instruksi *bit logic* :

- —|— *Normally Open Contact*

Instruksi di atas digunakan apabila kita ingin memasukkan *input* yang keadaan normalnya adalah terbuka.

- —|/— *Normally Closed Contact*

Instruksi di atas digunakan apabila kita ingin memasukkan *input* yang keadaan normalnya adalah tertutup.

- —[NOT]— *Inverter Power Flow*
Instruksi di atas digunakan apabila kita ingin membalik suatu keadaan. Misalnya dari 0 menjadi 1 atau dari 1 menjadi 0.
- —()— *Output Coil*
Instruksi di atas digunakan apabila kita ingin memberikan sebuah *output*.
- —(#)— *Midline Output*
Instruksi di atas digunakan apabila kita ingin membuat *output* yang terletak di tengah.
- —(R)— *Reset Coil*
Instruksi *reset* digunakan bila kita ingin mereset status *bit*, baik keluaran (*output*) maupun *timer* ataupun *counter*.
- —(S)— *Set Coil*
Instruksi *set* digunakan bila kita ingin mengeset status sebuah *bit*, baik keluaran (*output*) maupun *timer* ataupun *counter*.

e. *Program Software SIMATIC Manager S7*

Penulis diajarkan untuk latihan *program software SIMATIC manager S7*. Berikut langkah untuk membuat *program software SIMATIC Manager S7*:

- Pertama-tama, buka *program SIMATIC Manager* dengan mendouble klik *icon SIMATIC Manager*. Setelah itu buat *project* baru (*File – New*).

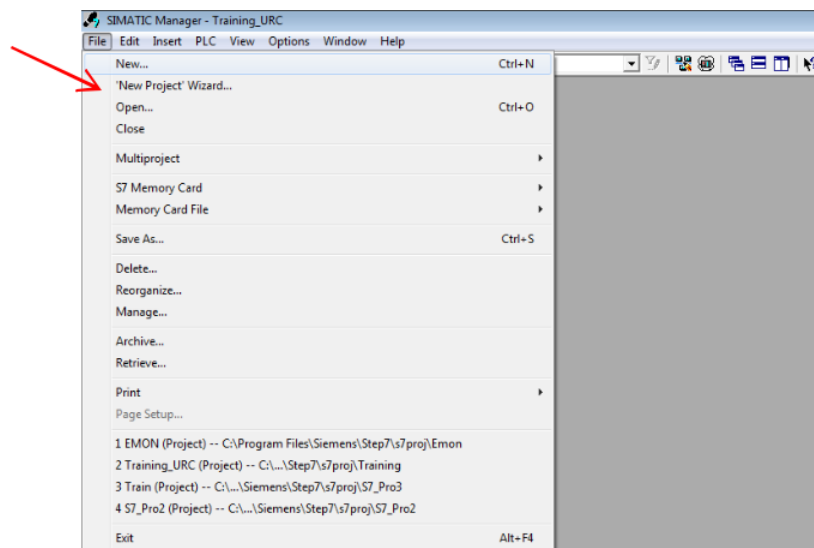

Gambar 2.1 Langkah awal pembuat *project* SIMATIC Manager

- Beri nama *project*. Misalnya *project* latihan1. Setelah mengisi nama *project* kemudian klik OK

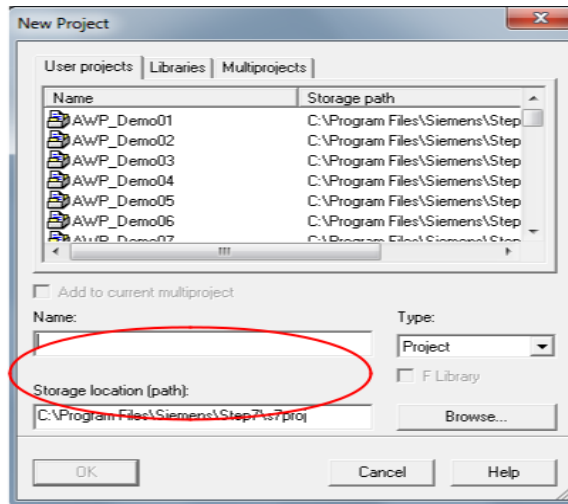

Gambar 2.2 *Rename project*

- Setelah proses diatas maka akan keluar tampilan seperti dibawah ini. Kemudian klik *Insert – Station – SIMATIC 300 Station*.

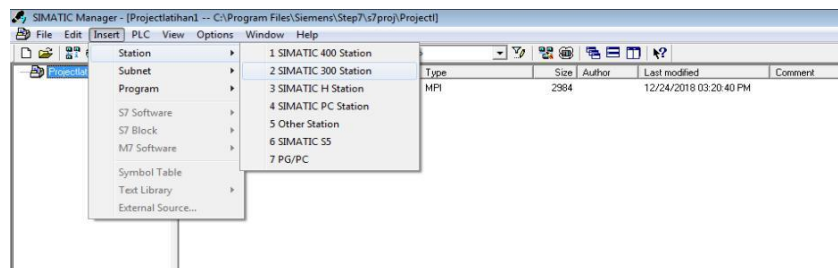

Gambar 2.3 *Insert* versi SIMATIC yang digunakan

- Selanjutnya, membuat konfigurasi dengan cara mendouble klik SIMATIC 300, lalu klik *Hardware*.

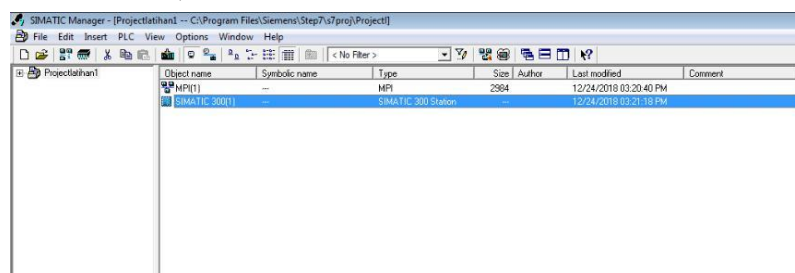

Gambar 2.4 Konfigurasi *hardware*

- Kemudian akan keluar tampilan seperti di bawah ini. Kemudian buka katalog *hardware*. Setelah itu akan melihat direktori yang berisi PROFIBUS-DP, SIMATIC 300, SIMATIC 400, dan SIMATIC PC BASED CONTROL, serta semua modul, Untuk membuat konfigurasi hal pertama yang diperlukan adalah *rail*. Langkah-langkah untuk membuat *rail* yaitu klik SIMATIC 300 – RACK 300 – Rail.

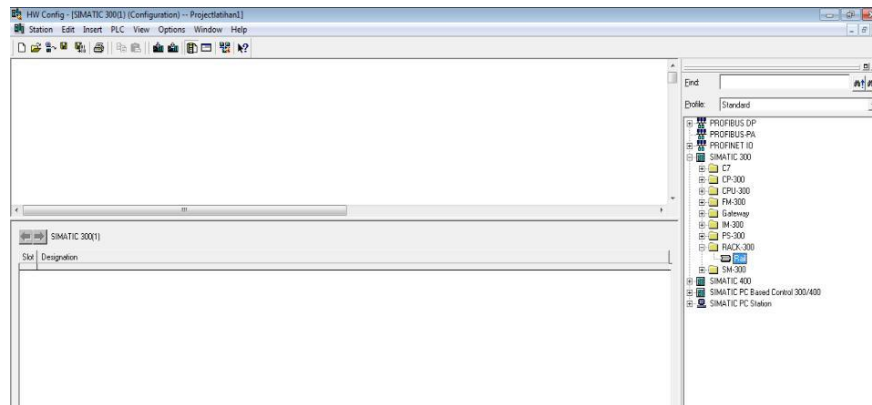

Gambar 2.5 Konfigurasi *hardware* pemilihan *type* SIMATIC

- Tahapan berikutnya masukkan konfigurasi *hardware* sesuai dengan susunan *hardware* yang ada pada *rack* PLC kita, kita akan mulai dengan yang pertama yaitu *power supply*. Langkah-langkahnya sebagai berikut: SIMATIC 300 – PS-300 – PS 307 2A (pilih sesuai *power supply* yang tersedia di susunan *hardware* PLC).

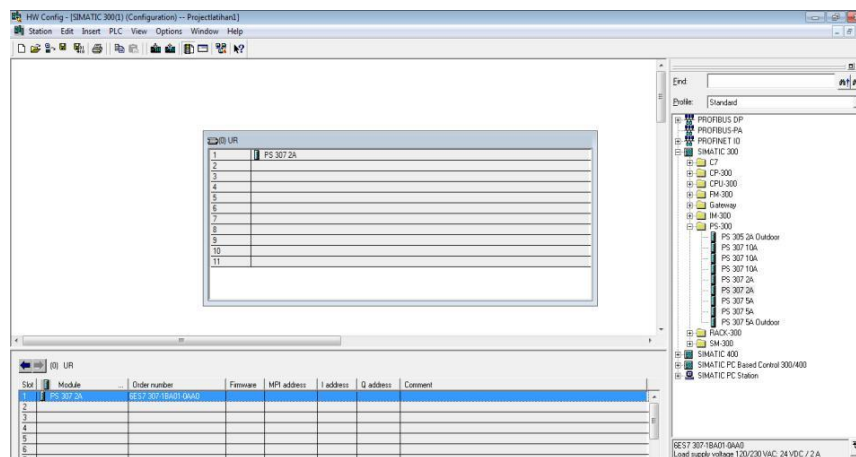

Gambar 2.6 Konfigurasi *hardware* penambahan *Rack*

- Langkah berikutnya kita mengkonfigurasi *type* CPU dari PLC yang kita pakai, misal (SIMATIC 300 – CPU 300 – CPU 315-2DP – 6ES7 315-2AG10-0AB0 – v2.6). Kemudian akan muncul tampilan *setting* konfigurasi *ASI Interface* seperti gambar dibawah ini.

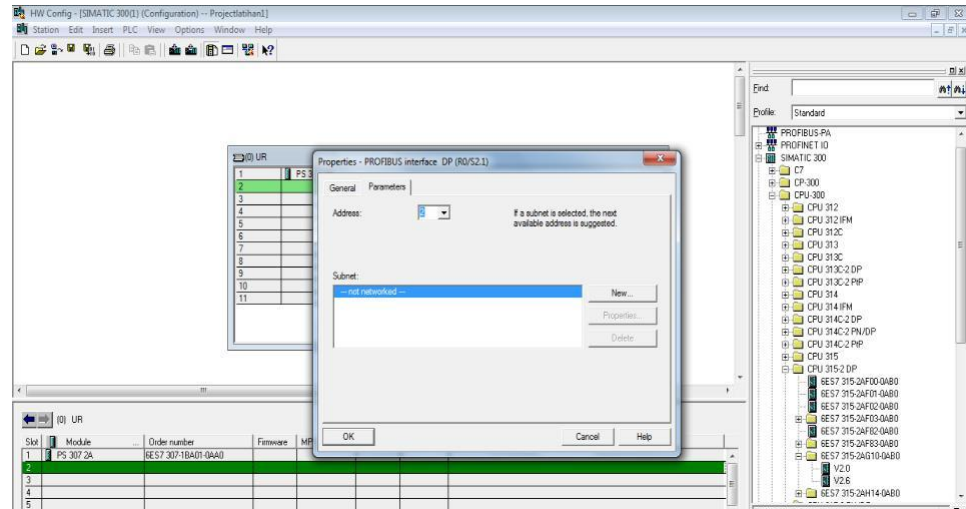

Gambar 2.7 Konfigurasi *hardware setting type* CPU

- Langkah selanjutnya, *setting rack* ke-4 dengan *digital input* (DI) yang sesuai dengan PLC misalnya (SIMATIC 300 – SM 300 – DI 300 – SM 321 DI16xDC24V).

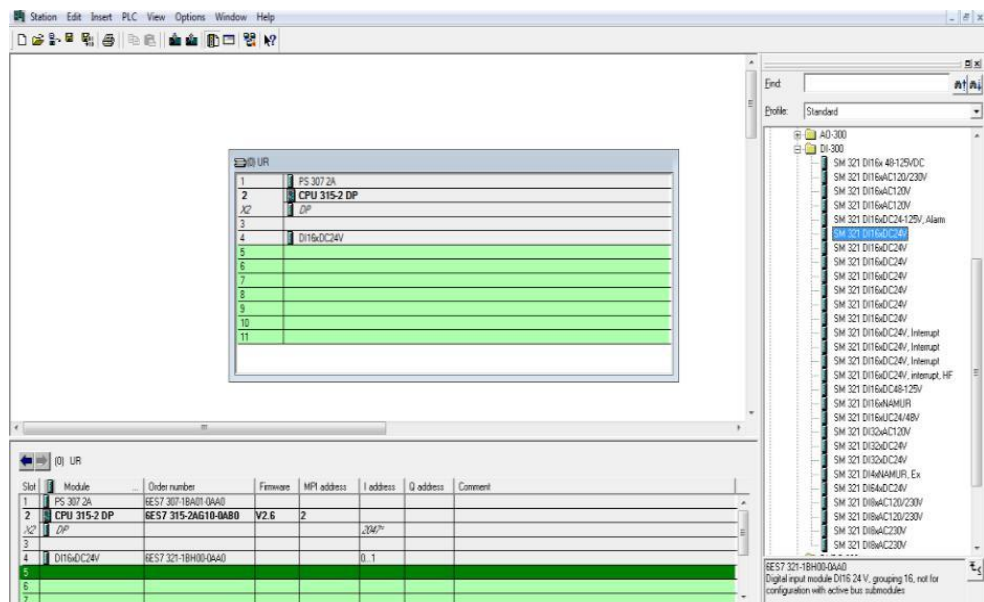

Gambar 2.8 Konfigurasi *hardware setting digital input*

- Setelah itu *setting digital output* dari PLC Siemens misalnya (SIMATIC 300 – SM-300 – DO-300 – SM 322 DO16xDC24V/0.5A).

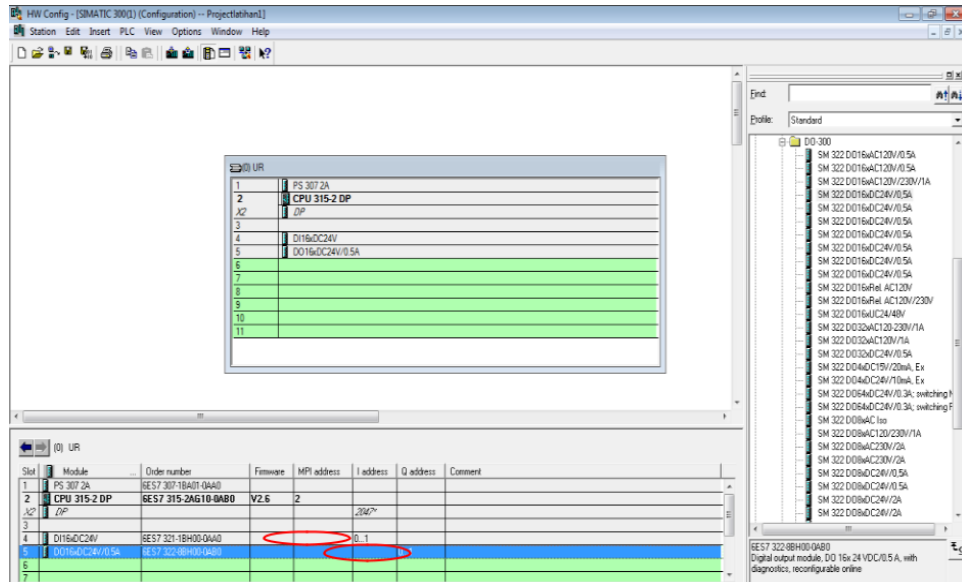

Gambar 2.9 Konfigurasi *hardware setting digital output*

Yang dilingkar merah tersebut adalah *start* pengalamatam *input* atau *output*. Untuk merubahnya adalah dengan mendouble klik lingkaran merah tersebut. Kemudian akan muncul gambar seperti berikut. Hilangkan tanda centang pada *System default*, barulah edit *start* dan *end*.

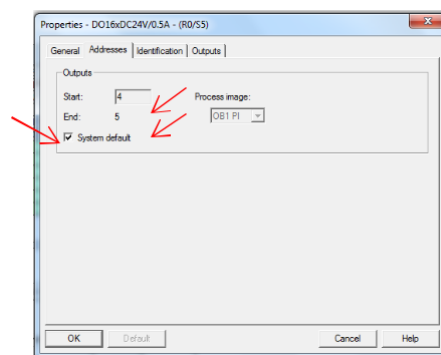

Gambar 2.10 Konfigurasi *hardware setting pengalamanatan digital output*

- Penandaan alamat pada tiap-tiap *slot* akan secara otomatis sesuai dengan konfigurasi pada PLC.

- Setelah itu *compile* hasil konfigurasi dengan cara mengklik *icon compile* lalu *download* ke PLC.

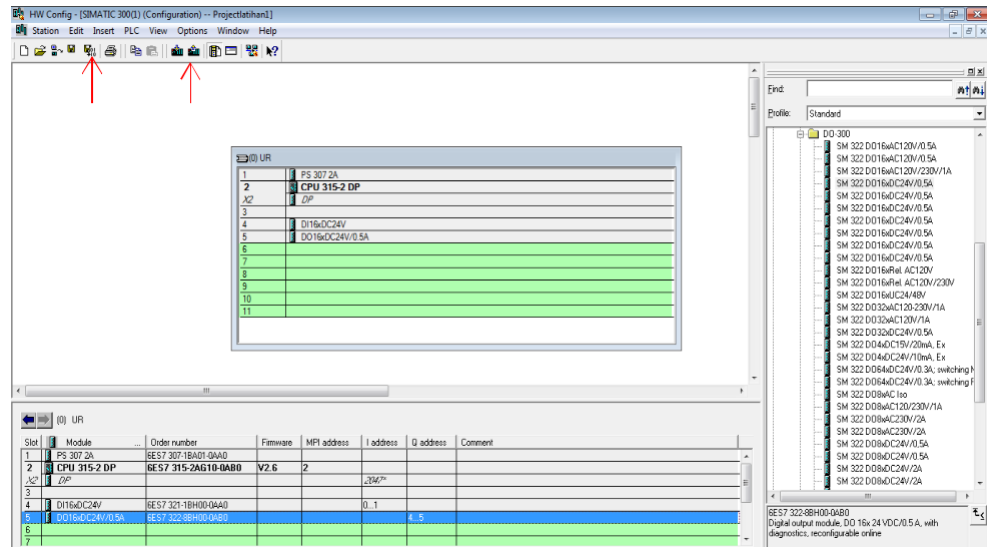

Gambar 2.11 Konfigurasi *hardware download hardware*

- Akan muncul jendela *windows* seperti ini lalu klik OK.

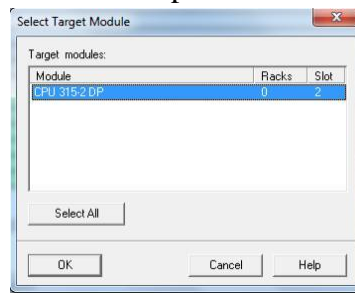

Gambar 2.12 Konfigurasi *hardware setting rack CPU*

- Lalu akan muncul jendela *MPI address connection, View* – klik OK.

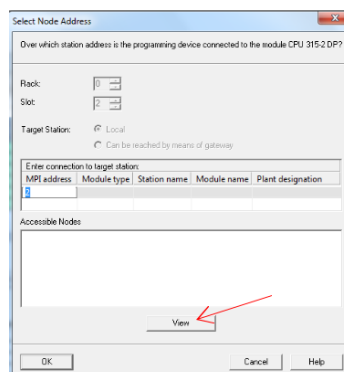

Gambar 2.13 Konfigurasi *hardware MPI address connection*

- Setelah itu, buatlah *programnya* pada SIMATIC Manager klik *Block*.
buka data *block* OB1 dengan *double klik* pada OB1.

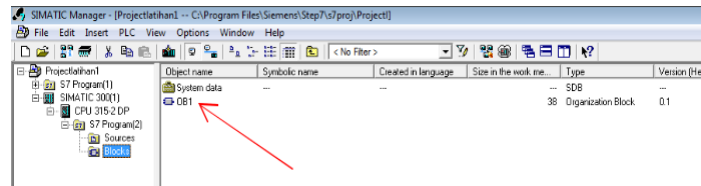

Gambar 2.14 *Display organization block*

- Lalu pilih bahasa pemrograman yang akan digunakan seperti LAD, STL, FBD. Lalu klik OK, misalnya kita pilih LAD.

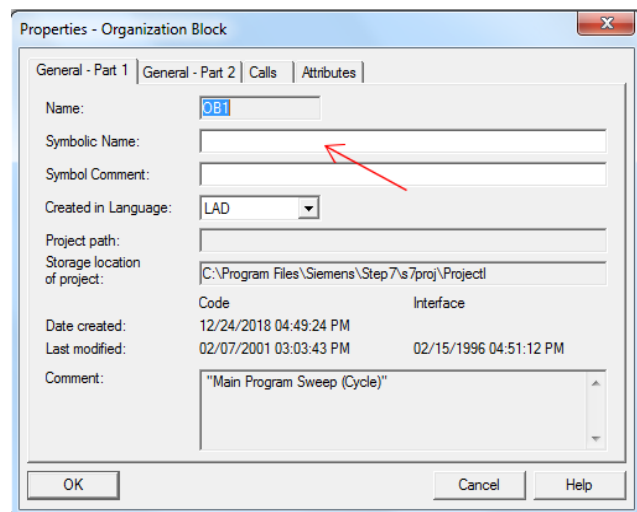

Gambar 2.15 *Setting properties organization block*

- Contoh hasil *program* yang akan dibuat menggunakan bahasa LAD

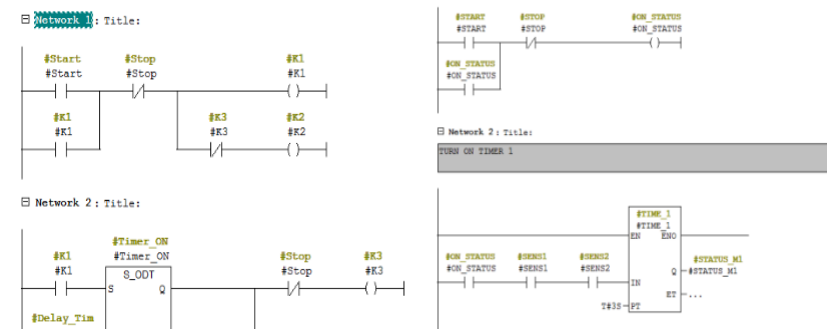

Gambar 2.16 Contoh *program* dalam bahasa LAD



**POLITEKNIK MANUFAKTUR NEGERI
BANGKA BELITUNG**

BAB III

PENUTUP

3.1 Kesimpulan

Kesimpulan penulis setelah melaksanakan kegiatan Praktik Kerja Lapangan (PKL) di PT Dwi Handal Otomasi Indonesia yang dimulai sejak 21 Maret 2022 sampai dengan 20 Juli 2022 ialah:

- a. Program Praktik Kerja Lapangan (PKL) dapat menambah serta meningkatkan wawasan mahasiswa mengenai dunia industri yang sesungguhnya.
- b. Program Praktik Kerja Lapangan (PKL) mengajarkan mahasiswa untuk menghargai waktu, disiplin, jujur, teliti dan bertanggung jawab.
- c. Program Praktik Kerja Lapangan (PKL) dapat meningkatkan potensi atau kemampuan mahasiswa.
- d. PT Dwi Handal Otomasi Indonesia mengizinkan mahasiswa PKL untuk langsung ikut bekerja turun ke lapangan sehingga mahasiswa mendapatkan pengalamannya langsung dan dapat memahami kondisi di lapangan yang sesungguhnya.
- e. PT Dwi Handal Otomasi Indonesia menyediakan fasilitas yang bisa digunakan mahasiswa PKL untuk belajar sehingga mahasiswa mendapatkan ilmu yang belum didapatkan selama perkuliahan.
- f. PT Dwi Handal Otomasi Indonesia merupakan salah satu tempat yang menurut penulis sangat cocok bagi para calon peserta PKL untuk belajar dunia kerja yang sesungguhnya.
- g. PT Dwi Handal Otomasi Indonesia mengajarkan bagaimana bekerjasama dengan baik terhadap sesama karyawan. Karena PT Dwi Handal Otomasi Indonesia tidak bekerja secara individual.
- h. Tugas dan tanggungjawab penulis sebagai *engineer* ialah:
 - *Engineer* mengelola data tidak hanya pada *program* saja, tetapi pada sistem secara menyeluruh termasuk *wiring panel* dan lainnya..

- Pengetahuan *engineer* harus luas pada bidang yang ditanganinya.
- Pekerjaan *engineer* sifatnya teknis dan harus tepat dalam pembuatan instruksi-instruksi *program*.
- *Engineer* memastikan semua proses sudah memiliki standar kerja.
- *Engineer* memastikan semua proses berjalan sesuai dengan standar.

3.2 Saran

Saran penulis setelah melaksanakan kegiatan Praktik Kerja Lapangan (PKL) di PT Dwi Handal Otomasi Indonesia ialah:

3.2.1 Saran untuk PT. Dwi Handal Otomasi Indonesia

1. Sebagai perusahaan yang bergerak dibidang jasa, tentunya sering bekerja di lapangan dan sudah tidak asing lagi dengan Keselamatan dan Kesehatan Kerja (K3). Untuk itu, diharapkan kepada seluruh karyawan yang bekerja di lapangan untuk lebih mengutamakan K3 dan selalu menggunakan peralatan *safety* seperti sepatu *safety*, helm, kacamata *safety* jika melakukan pekerjaan menggerinda, pengeboran dan juga las, menggunakan *body harness* dan sarung tangan jika melakukan pekerjaan di ketinggian. Karena sedikit kesalahan yang tanpa disengaja dapat berakibat fatal bagi diri sendiri dan orang disekitar kita.
2. Karena setiap *engineer* sudah memiliki *tools box* masing-masing, ada baiknya untuk membuat daftar *tools* yang ada. Kemudian untuk meminimalisir terjadinya kehilangan *tools* selama pengerjaan *project* ada baiknya untuk mengecek *tools* sebelum dan sesudah pengerjaan *project*.
3. Untuk kedepannya penulis menyarankan kepada PT Dwi Handal Otomasi Indonesia agar melakukan pengecekan stok barang di Kantor minimal seminggu sekali untuk meminimalkan terjadinya kekurangan barang unruk kebutuhan *project* dan agar tidak menghambat pekerjaan.
4. PT Dwi Handal Otomasi Indonesia tidak bekerja secara individu tetapi bekerja secara tim. Untuk itu penulis berharap agar seluruh karyawan di

perusahaan untuk tetap menjaga komunikasi antar sesama karena itu sangat penting demi kebaikan PT Dwi Handal Otomasi Indonesia.

5. Kepada PT Dwi Handal Otomasi Indonesia, mahasiswa PKL banyak mendapatkan ilmu dan pengalaman kerja terutama pada bidang manufaktur dan industrinya. Mahasiswa PKL diajak turun ke lapangan untuk melihat dan mempelajari secara langsung bagaimana kerja di industri. Kami dapat bekerjasama dengan karyawan maupun sesama rekan mahasiswa PKL dengan solidaritas yang tinggi. Merupakan sebuah kebanggaan bagi penulis dapat melaksanakan PKL dan menjadi bagian dari PT Dwi Handal Otomasi Indonesia. Penulis berharap agar hubungan kerjasama antara Politeknik Manufaktur Negeri Bangka Belitung semakin hangat dan erat dengan PT Dwi Handal Otomasi Indonesia. Kerjasama akan tetap berlanjut ke tahun-tahun berikutnya dengan menerima kembali angkatan selanjutnya mahasiswa Politeknik Manufaktur Negeri Bangka Belitung untuk mengikuti program Praktik Kerja Lapangan di PT Dwi Handal Otomasi Indonesia.

3.2.2 Saran untuk Politeknik Manufaktur Negeri Bangka Belitung

1. Kepada mahasiswa untuk selalu menjaga nama baik Politeknik Manufaktur Negeri Bangka Belitung dimanapun berada, tentunya juga yang akan melaksanakan kegiatan Praktik Kerja Lapangan (PKL). Mahasiswa juga dituntut untuk selalu menjaga nama baik Perusahaan dimana dilaksanakannya program Praktik Kerja Lapangan (PKL) dan mentaati aturan yang ada di perusahaan tersebut serta selalu mengutamakan Kesehatan dan Keselamatan Kerja (K3).
2. Kepada pihak institusi Politeknik Manufaktur Negeri Bangka Belitung diharapkan untuk melakukan *sharing* oleh Pembimbing Praktik Kerja Lapangan (PKL) atau dosen wali kepada mahasiswa PKL sekurang-kurangnya 1 kali setiap bulannya, sebagai bentuk kepedulian Politeknik Manufaktur Negeri Bangka Belitung kepada mahasiswa Praktik Kerja Lapangan (PKL) untuk sekedar menjawab pertanyaan-pertanyaan

mahasiswa, mengetahui perkembangan mahasiswa selama Praktik Kerja Lapangan (PKL) dan memotivasi mahasiswa untuk lebih semangat lagi menjalani masa-masa Praktik Kerja Lapangan (PKL).

3. Diharapkan mahasiswa Politeknik Manufaktur Negeri Bangka Belitung mempersiapkan *hardskill* dan *softskill* yang cukup dan *attitude* yang baik untuk menghadapi Praktik Kerja Lapangan (PKL).
4. Mahasiswa harus mempersiapkan mental dan fisik yang mumpuni untuk menjalani Praktik Kerja Lapangan (PKL), tujuan mahasiswa Praktik Kerja Lapangan (PKL) adalah menimba ilmu dan pengalaman di dunia kerja, mahasiswa harus siap ditempatkan dimana saja, meski tidak sesuai dengan bidang pembelajaran mahasiswa selama di perkuliahan. Ini berarti mahasiswa tidak hanya mendapat ilmu mengenai bidang pembelajaran mahasiswa saja, tapi mahasiswa juga mendapat ilmu dibanyak bidang yang lain.
5. Mahasiswa diharapkan mengetahui lebih mendalam mengenai perusahaan sebelum memilih tempat Praktik Kerja Lapangan (PKL), menanyakan kepada kakak tingkat yang pernah Praktik Kerja Lapangan (PKL) di tempat tersebut dan bertanya pada dosen, *searching/browsing* tempat Praktik Kerja Lapangan (PKL), maupun menghubungi langsung perusahaan untuk bertanya mengenai perusahaan. Jadi mahasiswa sudah mempunyai bekal untuk Praktik Kerja Lapangan (PKL) di tempat yang dituju.
6. Mahasiswa harus mengutamakan Kesehatan dan Keselamatan Kerja (K3) dengan mempersiapkan sendiri pakaian *safety* yang disediakan Politeknik Manufaktur Negeri Bangka Belitung seperti sepatu *safety*, jika telah disediakan oleh perusahaan maka akan lebih baik lagi. Mahasiswa juga diharapkan menjaga kesehatan selama Praktik Kerja Lapangan (PKL), pastikan kondisi tubuh optimal.

LAMPIRAN 1

**DAFTAR HADIR MAHASISWA
PRAKTEK KERJA LAPANGAN (PKL)
TAHUN AJARAN 2021/2022**

Nama/NIM : SELVI DIANA/ 1061827

Perusahaan : PT. DWI HANDAL OTOMASI INDONESIA

Divisi : Engineering Department

Minggu ke	Tanggal	Hari Kerja										Keterangan
		Senin		Selasa		Rabu		Kamis		Jum'at		
1	21 Maret-25 Maret 2022	√	√	√	√	√	√	√	√	√	√	
2	28 Maret-01 April 2022	√	√	√	√	√	√	√	√	√	√	
3	04 April-08 April 2022	√	√	√	√	√	√	√	√	√	√	
4	11 April-15 April 2022	√	√	√	√	√	√	√	√	L	L	L = Wafat Isa Al-Masih
5	18 April-22 April 2022	√	√	√	√	√	√	√	√	√	√	
6	25 April-29 April 2022	√	√	√	√	√	√	√	√	L	L	L= Libur lebaran
7	02 Mei-06 Mei 2022	L	L	L	L	L	L	L	L	L	L	L= Libur lebaran
8	09 Mei- 13 Mei 2022	√	√	√	√	√	√	√	√	√	√	
9	16 Mei – 20 Mei 2022	L	L	√	√	√	√	√	√	√	√	L = Hari Raya Waisak
10	23 Mei- 27 Mei 2022	√	√	√	√	√	√	L	L	√	√	L = Kenaikan Isa Al-Masih
11	30 Mei- 03 Juni 2022	√	√	√	√	L	L	√	√	√	√	L = Hari lahir pancasila
12	06 Juni – 10 Juni 2022	√	√	√	√	√	√	√	√	√	√	
13	13 Juni-17 Juni 2022	√	√	√	√	√	√	√	√	√	√	
14	20 Juni- 24 Juni 2022	√	√	√	√	√	√	√	√	√	√	
15	27 Juni – 01 Juli 2022	√	√	√	√	√	√	√	√	√	√	
16	04 Juli – 08 Juli 2022	√	√	√	√	√	√	√	√	√	√	
17	11 Juli – 15 Juli 2022	√	√	√	√	√	√	√	√	√	√	
18	18 Juli – 20 Juli 2022	√	√	√	√	√	√					

Catatan :

- Absensi Mahasiswa dilaksanakan pada saat masuk dan pulang kerja dengan membubuhkan paraf pembimbing/pengawas
- Untuk ketidakhadiran diberikan tanda oleh pembimbing/pengawas pada kolom absensi dengan notasi : S=Sakit, I=Izin, A=Bolos, T=Terlambat
- Pada kolom keterangan digunakan untuk informasi jumlah jam ketidakhadiran mahasiswa PKL
- Kartu harus ditanda tangani pembimbing dan di stempel perusahaan

Bekasi, 21 Juli 2022

Pembimbing



Automation
Industrial automation & mechatronics Co. id
PT DWI...
Ahmad Fauzi

* Kartu Absensi bisa menggunakan Absensi Perusahaan

(Tanda tangan dan Cap Perusahaan)

LAMPIRAN 2

LAPORAN MINGGUAN PRAKTIK KERJA LAPANGAN

Nama : Selvi Diana

Minggu ke : 1 Tanggal : 21 Maret s.d. 25 Maret Tahun: 2022

HARI	KEGIATAN / PEKERJAAN	WAKTU	
		Mulai	Selesai
SENIN	Tiba di PT Dwi Handal Otomasi Indonesia	07.55	08.00
	Pengenalan kantor	08.00	12.00
	Istirahat	12.00	13.00
	Pengenalan sistem kerja	13.00	17.00
	Pulang	17.00	17.00
SELASA	Tiba di PT Dwi Handal Otomasi Indonesia	07.55	08.00
	Stock barang	08.00	12.00
	Istirahat	12.00	13.00
	Stock barang	13.00	17.00
	Pulang	17.00	17.00
RABU	Tiba di PT Dwi Handal Otomasi Indonesia	07.55	08.00
	Instalasi <i>software</i> Haiwell Manager	08.00	12.00
	Istirahat	12.00	13.00
	Pengenalan <i>software</i> Haiwell Manager	13.00	17.00
	Pulang	17.00	17.00
KAMIS	Tiba di PT Dwi Handal Otomasi Indonesia	07.55	08.00
	Mempelajari wiring, mengecek kabel,	08.00	12.00
	Istirahat	12.00	13.00
	Mempelajari dasar kelistrikan	13.00	17.00
	Pulang	17.00	17.00
	Tiba di PT Dwi Handal Otomasi Indonesia	07.55	08.00
	Mempelajari timer PLC	08.00	12.00
	Istirahat	12.00	13.00
	Membantu membuat panel	13.00	17.00
	Pulang	17.00	17.00

Isi dengan pernyataan yang singkat padat dan jelas untuk menggambarkan aktivitas yang dilakukan

Bekasi, 21 Juli 2022

Catatan pembimbing :

Pembimbing

.....
.....
.....
.....
.....



Ahmad Fauzi
PT. DWI HANDAL OTOMASI INDONESIA

(tanda tangan dan cap perusahaan)

LAPORAN MINGGUAN PRAKTIK KERJA LAPANGAN

Nama : Selvi Diana

Minggu ke : 2 Tanggal : 28 Maret s.d. 01 April Tahun: 2022

HARI	KEGIATAN / PEKERJAAN	WAKTU	
		Mulai	Selesai
SENIN	Tiba di PT Dwi Handal Otomasi Indonesia	07.55	08.00
	Belajar HMI	08.00	12.00
	Istirahat	12.00	13.00
	Simulasi HMI	13.00	17.00
	Pulang	17.00	17.00
SELASA	Tiba di PT Dwi Handal Otomasi Indonesia	07.55	08.00
	Uji coba HMI,	08.00	12.00
	Istirahat	12.00	13.00
	Belajar Organization Block	13.00	17.00
	Pulang	17.00	17.00
RABU	Tiba di PT Dwi Handal Otomasi Indonesia	07.55	08.00
	Uji Coba RTC PLC	08.00	12.00
	Istirahat	12.00	13.00
	Uji Coba RTC PLC	13.00	17.00
	Pulang	17.00	17.00
KAMIS	Tiba di PT Dwi Handal Otomasi Indonesia	07.55	08.00
	Belajar Flip Flop	08.00	12.00
	Istirahat	12.00	13.00

	Belajar tipe data PLC	13.00	17.00
	Pulang	17.00	17.00
JUMAT	Tiba di PT Dwi Handal Otomasi Indonesia	07.55	08.00
	Belajar HMI	08.00	12.00
	Istirahat	12.00	13.00
	Belajar PLC	13.00	17.00
	Pulang	17.00	17.00

Isi dengan pernyataan yang singkat padat dan jelas untuk menggambarkan aktivitas yang dilakukan

Bekasi, 21 Juli 2022

Catatan pembimbing :

Pembimbing

.....

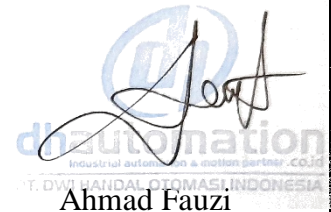

Ahmad Fauzi

(tanda tangan dan cap perusahaan)

LAPORAN MINGGUAN PRAKTIK KERJA LAPANGAN

Nama : Selvi Diana

Minggu ke : 3 Tanggal : 04 April s.d. 08 April Tahun: 2022

HARI	KEGIATAN / PEKERJAAN	WAKTU	
		Mulai	Selesai
SENIN	Tiba di PT Dwi Handal Otomasi Indonesia	07.55	08.00
	<i>Training programming PLC Siemens</i> membuat program	08.00	12.00
	Istirahat	12.00	13.00
	<i>Training programming PLC Siemens</i> membuat program	13.00	16.00
	Pulang	16.00	16.00
SELASA	Tiba di PT Dwi Handal Otomasi Indonesia	07.55	08.00
	Sorting barang stok	08.00	12.00
	Istirahat	12.00	13.00
	Sorting barang stok	13.00	16.00
	Pulang	16.00	16.00

RABU	Tiba di PT Dwi Handal Otomasi Indonesia	07.55	08.00
	<i>Training</i> persentasi kabel dari LAPP CABLE	08.00	12.00
	Istirahat	12.00	13.00
	<i>Training</i> persentasi kabel dari LAPP CABLE	13.00	17.00
	Pulang	16.00	16.00
KAMIS	Tiba di PT Dwi Handal Otomasi Indonesia	07.55	08.00
	Mengedit Id Card team	08.00	12.00
	Istirahat	12.00	13.00
	Mengedit Id Card team	13.00	16.00
	Pulang	16.00	16.00
JUMAT	Tiba di PT Dwi Handal Otomasi Indonesia	07.55	08.00
	Unpacking <i>tools</i>	08.00	12.00
	Istirahat	12.00	13.00
	Unpacking <i>tools</i>	13.00	16.00
	Pulang	16.00	16.00

Isi dengan pernyataan yang singkat padat dan jelas untuk menggambarkan aktivitas yang dilakukan

Catatan pembimbing :

.....

.....

.....

.....

.....

Bekasi, 21 Juli 2022

Pembimbing

INDUSTRIAL AUTOMATION & SYSTEM PARTNER CO.,ID

P.T. DWI HANDAL OTOMASI INDONESIA

Ahmad Fauzi

(tanda tangan dan cap perusahaan)

LAPORAN MINGGUAN PRAKTIK KERJA LAPANGAN

Nama : Selvi Diana

Minggu ke : 4 Tanggal : 11 April s.d. 15 April Tahun: 2022

HARI	KEGIATAN / PEKERJAAN	WAKTU	
		Mulai	Selesai
SENIN	Tiba di PT Dwi Handal Otomasi Indonesia	07.55	08.00
	Mendata <i>tools existing</i>	08.00	12.00
	Istirahat	12.00	13.00
	Mendata <i>tools existing</i>	13.00	16.00
	Pulang	16.00	16.00
SELASA	Tiba di PT Dwi Handal Otomasi Indonesia	07.55	08.00
	Mencatat dan mendata <i>tools</i> baru	08.00	12.00
	Istirahat	12.00	13.00
	Mencatat dan mendata <i>tools</i> baru	13.00	16.00
	Pulang	16.00	16.00
RABU	Tiba di PT Dwi Handal Otomasi Indonesia	07.55	08.00
	Membuat dokumen <i>safety</i>	08.00	12.00
	Istirahat	12.00	13.00
	Membuat dokumen <i>safety</i>	13.00	16.00
	Pulang	16.00	16.00
KAMIS	Tiba di PT Dwi Handal Otomasi Indonesia	07.55	08.00
	Mengarsip dokumen <i>invoice</i>	08.00	12.00
	Istirahat	12.00	13.00
	Mengarsip dokumen <i>invoice</i>	13.00	16.00
	Pulang	16.00	16.00
JUMAT	Wafat Isa Al-Masih		

Isi dengan pernyataan yang singkat padat dan jelas untuk menggambarkan aktivitas yang dilakukan

Bekasi, 21 Juli 2022

Catatan pembimbing :

Pembimbing

.....
.....
.....
.....
.....

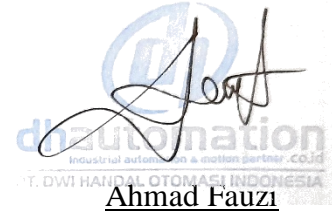

Industrial automation & system partner.co.id
PT. DWI HANDAL OTOMASI INDONESIA

Ahmad Fauzi

(tanda tangan dan cap perusahaan)

LAPORAN MINGGUAN PRAKTIK KERJA LAPANGAN

Nama : Selvi Diana

Minggu ke : 5 Tanggal : 18 April s.d. 22 April Tahun: 2022

HARI	KEGIATAN / PEKERJAAN	WAKTU	
		Mulai	Selesai
SENIN	Tiba di PT Dwi Handal Otomasi Indonesia	07.55	08.00
	Mempelajari I/O Arduino	08.00	12.00
	Istirahat	12.00	13.00
	Mempelajari I/O Arduino	13.00	16.00
	Pulang	16.00	16.00
SELASA	Tiba di PT Dwi Handal Otomasi Indonesia	07.55	08.00
	Uji coba panel LED P10 dengan <i>controller</i>	08.00	12.00
	Istirahat	12.00	13.00
	Uji coba panel LED P10 dengan <i>controller</i>	13.00	16.00
	Pulang	16.00	16.00
RABU	Tiba di PT Dwi Handal Otomasi Indonesia	07.55	08.00
	Membuat data-data tim untuk safety	08.00	12.00
	Istirahat	12.00	13.00
	Membuat data-data tim untuk safety	13.00	16.00
	Pulang	16.00	16.00
KAMIS	Tiba di PT Dwi Handal Otomasi Indonesia	07.55	08.00
	Mencari referensi proyek speed trap manado	08.00	12.00
	Istirahat	12.00	13.00

	Mencari referensi proyek speed trap manado	13.00	16.00
	Pulang	16.00	16.00
JUMAT	Tiba di PT Dwi Handal Otomasi Indonesia	07.55	08.00
	Wiring panel Wira Karsa	08.00	12.00
	Istirahat	12.00	13.00
	Wiring panel Wira Karsa	13.00	16.00
	Pulang	16.00	16.00

Isi dengan pernyataan yang singkat padat dan jelas untuk menggambarkan aktivitas yang dilakukan

Catatan pembimbing :

.....

.....

.....

.....

.....

Bekasi, 21 Juli 2022

Pembimbing

Ahmad Fauzi

(tanda tangan dan cap perusahaan)

LAPORAN MINGGUAN PRAKTIK KERJA LAPANGAN

Nama : Selvi Diana

Minggu ke : 6 Tanggal : 25 April s.d. 29 April Tahun: 2022

HARI	KEGIATAN / PEKERJAAN	WAKTU	
		Mulai	Selesai
SENIN	Tiba di PT Dwi Handal Otomasi Indonesia	07.55	08.00
	Mengerjakan Panel PT. Djabesmen	08.00	12.00
	Istirahat	12.00	13.00
	Mengerjakan Panel PT. Djabesmen	13.00	16.00
	Pulang	16.00	16.00
SELASA	Tiba di PT Dwi Handal Otomasi Indonesia	07.55	08.00
	Sorting Clamp	08.00	12.00
	Istirahat	12.00	13.00
	Membuat panel LED K3 DHA	13.00	16.00
	Pulang	16.00	16.00

RABU	Tiba di PT Dwi Handal Otomasi Indonesia	07.55	08.00
	Membuat <i>absensi</i>	08.00	12.00
	Istirahat	12.00	13.00
	Membuat panel control PT. Djabesmen	13.00	16.00
	Pulang	16.00	16.00
KAMIS	Tiba di PT Dwi Handal Otomasi Indonesia	07.55	08.00
	Membuat panel control PT. Djabesmen	08.00	12.00
	Istirahat	12.00	13.00
	Demo panel display kantin Aqua Citereup	13.00	16.00
	Pulang	16.00	16.00
JUMAT	Libur lebaran		

Isi dengan pernyataan yang singkat padat dan jelas untuk menggambarkan aktivitas yang dilakukan

Catatan pembimbing :

.....

.....

.....

.....

.....

Bekasi, 21 Juli 2022

Pembimbing



Ahmad Fauzi

(tanda tangan dan cap perusahaan)

LAPORAN MINGGUAN PRAKTIK KERJA LAPANGAN

Nama : Selvi Diana

Minggu ke : 7 Tanggal : 02 Mei s.d. 06 Mei Tahun: 2022

HARI	KEGIATAN / PEKERJAAN	WAKTU	
		Mulai	Selesai
SENIN	Libur lebaran		
SELASA	Libur lebaran		
RABU	Libur lebaran		
KAMIS	Libur lebaran		
JUMAT	Libur lebaran		

Isi dengan pernyataan yang singkat padat dan jelas untuk menggambarkan aktivitas yang dilakukan

Catatan pembimbing :

.....
.....
.....
.....
.....

Bekasi, 21 Juli 2022

Pembimbing



Ahmad Fauzi

(tanda tangan dan cap perusahaan)

LAPORAN MINGGUAN PRAKTIK KERJA LAPANGAN

Nama : Selvi Diana

Minggu ke : 8 Tanggal : 09 Mei s.d. 13 Mei Tahun: 2022

HARI	KEGIATAN / PEKERJAAN	WAKTU	
		Mulai	Selesai
SENIN	Tiba di PT Dwi Handal Otomasi Indonesia	07.55	08.00
	Proyek <i>display</i> kantin Aqua Citereup	08.00	12.00
	Istirahat	12.00	13.00
	Proyek <i>display</i> kantin Aqua Citereup	13.00	17.00
	Pulang	17.00	17.00
SELASA	Tiba di PT Dwi Handal Otomasi Indonesia	07.55	08.00
	Demo proyek <i>display</i> kantin Aqua Citereup	08.00	12.00
	Istirahat	12.00	13.00
	Demo proyek <i>display</i> kantin Aqua Citereup	13.00	17.00
	Pulang	17.00	17.00
RABU	Tiba di PT Dwi Handal Otomasi Indonesia	07.55	08.00
	Menyiapkan kabel OLFFLEX PT.RBU	08.00	12.00
	Istirahat	12.00	13.00
	Pengetesan komunikasi PLC <i>Allen-Bradley</i>	13.00	17.00
	Pulang	17.00	17.00
KAMIS	Tiba di PT Dwi Handal Otomasi Indonesia	07.55	08.00
	Proyek <i>display</i> kantin Aqua Citereup	08.00	12.00
	Istirahat	12.00	13.00
	Proyek <i>display</i> kantin Aqua Citereup	13.00	17.00
	Pulang	17.00	17.00
JUMAT	Tiba di PT Dwi Handal Otomasi Indonesia	07.55	08.00
	<i>Troubleshooting PLC control</i> Ragam Baja Tangerang	08.00	12.00
	Istirahat	12.00	13.00
	<i>Troubleshooting PLC control</i> Ragam Baja Tangerang	13.00	17.00
	Pulang	17.00	17.00

Isi dengan pernyataan yang singkat padat dan jelas untuk menggambarkan aktivitas yang dilakukan

Bekasi, 21 Juli 2022

Catatan pembimbing :

Pembimbing

.....
.....
.....
.....
.....

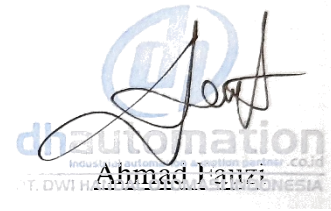

(tanda tangan dan cap perusahaan)

LAPORAN MINGGUAN PRAKTIK KERJA LAPANGAN

Nama : Selvi Diana

Minggu ke : 9 Tanggal : 16 Mei s.d. 20 Mei Tahun: 2022

HARI	KEGIATAN / PEKERJAAN	WAKTU	
		Mulai	Selesai
SENIN	Hari raya Waisak		
SELASA	Tiba di PT Dwi Handal Otomasi Indonesia	07.55	08.00
	Tes Komunikasi PLC AB PT. Inpower	08.00	12.00
	Istirahat	12.00	13.00
	Tes Komunikasi PLC AB PT. Inpower	13.00	17.00
	Pulang	17.00	17.00
RABU	Tiba di PT Dwi Handal Otomasi Indonesia	07.55	08.00
	Merakit <i>base trial</i> Aqua Subang	08.00	12.00
	Istirahat	12.00	13.00
	Merakit <i>base trial</i> Aqua Subang	13.00	17.00
	Pulang	17.00	17.00
KAMIS	Tiba di PT Dwi Handal Otomasi Indonesia	07.55	08.00
	<i>Programming and Monitoring</i> PLC Azkonobel Jakarta	08.00	12.00
	Istirahat	12.00	13.00
	<i>Programming and Monitoring</i> PLC Azkonobel Jakarta	13.00	17.00
	Pulang	17.00	17.00
JUMAT	Tiba di PT Dwi Handal Otomasi Indonesia	07.55	08.00
	Menyiapkan kabel PO PT. Sarihusada	08.00	12.00
	Istirahat	12.00	13.00

	Membuat absensi	13.00	17.00
	Pulang	17.00	17.00

Isi dengan pernyataan yang singkat padat dan jelas untuk menggambarkan aktivitas yang dilakukan

Bekasi, 21 Juli 2022

Catatan pembimbing :

.....

.....

.....

.....

.....

Pembimbing



Ahmad Fauzi

(tanda tangan dan cap perusahaan)

LAPORAN MINGGUAN PRAKTIK KERJA LAPANGAN

Nama : Selvi Diana

Minggu ke : 10 Tanggal : 23 Mei s.d. 27 Mei Tahun: 2022

HARI	KEGIATAN / PEKERJAAN	WAKTU	
		Mulai	Selesai
SENIN	Tiba di PT Dwi Handal Otomasi Indonesia	07.55	08.00
	Menyiapkan barang PO. PT. Jayantara Natural	08.00	12.00
	Istirahat	12.00	13.00
	Menyiapkan barang PO. PT. Jayantara Natural	13.00	17.00
	Pulang	17.00	17.00
SELASA	Tiba di PT Dwi Handal Otomasi Indonesia	07.55	08.00
	Prenstasi produk dari Weidmuller Indonesia	08.00	12.00
	Istirahat	12.00	13.00
	Mengarsip dokumen permit K3 <i>Safety</i>	13.00	17.00
	Pulang	17.00	17.00
RABU	Tiba di PT Dwi Handal Otomasi Indonesia	07.55	08.00
	Mengerjakan panel <i>charger</i> PT. Indotama	08.00	12.00
	Istirahat	12.00	13.00
	Mengerjakan panel <i>inverter</i> Aqua Citeruep	13.00	17.00
	Pulang	17.00	17.00

KAMIS	Kenaikan Isa Al- Masih		
JUMAT	Tiba di PT Dwi Handal Otomasi Indonesia	07.55	08.00
	Mengarsip dokumen safety	08.00	12.00
	Istirahat	12.00	13.00
	Mengarsip dokumen safety	13.00	17.00
	Pulang	17.00	17.00

Isi dengan pernyataan yang singkat padat dan jelas untuk menggambarkan aktivitas yang dilakukan

Catatan pembimbing :

.....

Bekasi, 21 Juli 2022

Pembimbing

Ahmad Fauzi

(tanda tangan dan cap perusahaan)

LAPORAN MINGGUAN PRAKTIK KERJA LAPANGAN

Nama : Selvi Diana

Minggu ke : 11 Tanggal : 30 Mei s.d. 03 Juni Tahun: 2022

HARI	KEGIATAN / PEKERJAAN	WAKTU	
		Mulai	Selesai
SENIN	Tiba di PT Dwi Handal Otomasi Indonesia	07.55	08.00
	<i>Install</i> ulang modul PLC	08.00	12.00
	Istirahat	12.00	13.00
	<i>Install</i> ulang modul PLC	13.00	17.00
	Pulang	17.00	17.00
L A S	Tiba di PT Dwi Handal Otomasi Indonesia	07.55	08.00

	<i>Ducting</i> panel WTP PT. Djabesmen	08.00	12.00
	Istirahat	12.00	13.00
	<i>Ducting</i> panel WTP PT. Djabesmen	13.00	17.00
	Pulang	17.00	17.00
RABU	Hari Lahir Pancasila		
KAMIS	Tiba di PT Dwi Handal Otomasi Indonesia	07.55	08.00
	<i>Ducting</i> panel WTP PT. Djabesmen	08.00	12.00
	Istirahat	12.00	13.00
	<i>Ducting</i> panel WTP PT. Djabesmen	13.00	17.00
	Pulang	17.00	17.00
JUMAT	Tiba di PT Dwi Handal Otomasi Indonesia	07.55	08.00
	<i>Wiring</i> panel WTP PT. Djabesmen	08.00	12.00
	Istirahat	12.00	13.00
	<i>Wiring</i> panel WTP PT. Djabesmen	13.00	17.00
	Pulang	17.00	17.00

Isi dengan pernyataan yang singkat padat dan jelas untuk menggambarkan aktivitas yang dilakukan

Catatan pembimbing :

.....

.....

.....

.....

.....

Bekasi, 21 Juli 2022

Pembimbing



Ahmad Fauzi

(tanda tangan dan cap perusahaan)

LAPORAN MINGGUAN PRAKTIK KERJA LAPANGAN

Nama : Selvi Diana			
Minggu ke : 12 Tanggal : 06 Juni s.d. 10 Juni Tahun: 2022			
HARI	KEGIATAN / PEKERJAAN	WAKTU	
		Mulai	Selesai
SENIN	Tiba di PT Dwi Handal Otomasi Indonesia	07.55	08.00
	Membuat <i>permit safety</i>	08.00	12.00
	Istirahat	12.00	13.00
	Mengarsip <i>permit safety</i>	13.00	17.00
	Pulang	17.00	17.00
SELASA	Tiba di PT Dwi Handal Otomasi Indonesia	07.55	08.00
	Menyusun dokumen marketing	08.00	12.00
	Istirahat	12.00	13.00
	Mengarsip dokumen invoice	13.00	17.00
	Pulang	17.00	17.00
RABU	Tiba di PT Dwi Handal Otomasi Indonesia	07.55	08.00
	<i>Wiring</i> panel WTP PT. Djabesmen	08.00	12.00
	Istirahat	12.00	13.00
	<i>Wiring</i> panel WTP PT. Djabesmen	13.00	17.00
	Pulang	17.00	17.00
KAMIS	Tiba di PT Dwi Handal Otomasi Indonesia	07.55	08.00
	<i>Survei</i> dan <i>followup PO Coca Cola</i> Bandung	08.00	12.00
	Istirahat	12.00	13.00
	<i>Survei</i> dan <i>followup PO Coca Cola</i> Bandung	13.00	22.00
	Pulang	22.00	22.00
JUMAT	Tiba di PT Dwi Handal Otomasi Indonesia	07.55	08.00
	<i>Install Eplan drawing cable</i>	08.00	12.00
	Istirahat	12.00	13.00
	<i>Install Eplan drawing cable</i>	13.00	18.00
	Pulang	18.00	18.00

Isi dengan pernyataan yang singkat padat dan jelas untuk menggambarkan aktivitas yang dilakukan

Bekasi, 21 Juli 2022

Catatan pembimbing :

.....
.....
.....
.....
.....

Pembimbing



PT. DWI HANDAL OTOMASI INDONESIA
Industrial automation & motion partner .co.id

Ahmad Fauzi

(tanda tangan dan cap perusahaan)

LAPORAN MINGGUAN PRAKTIK KERJA LAPANGAN

Nama : Selvi Diana

Minggu ke : 13 Tanggal : 13 Juni s.d. 17 Juni Tahun: 2022

HARI	KEGIATAN / PEKERJAAN	WAKTU	
		Mulai	Selesai
SENIN	Tiba di PT Dwi Handal Otomasi Indonesia	07.55	08.00
	Wiring panel WTP Djabesmen	08.00	12.00
	Istirahat	12.00	13.00
	Wiring panel WTP Djabesmen	13.00	17.00
	Pulang	17.00	17.00
SELASA	Tiba di PT Dwi Handal Otomasi Indonesia	07.55	08.00
	Membuat agenda plant pak fauzi	08.00	12.00
	Istirahat	12.00	13.00
	Membuat agenda plant pak fauzi	13.00	17.00
	Pulang	17.00	17.00
RABU	Tiba di PT Dwi Handal Otomasi Indonesia	07.55	08.00
	Programing Weidmuller Aqua Citeureup	08.00	12.00
	Istirahat	12.00	13.00
	Programing Weidmuller Aqua Citeureup	13.00	17.00
	Pulang	17.00	17.00
A M I	Tiba di PT Dwi Handal Otomasi Indonesia	07.55	08.00

	Mengarsip permit safety	08.00	12.00
	Istirahat	12.00	13.00
	Mengarsip permit safety	13.00	17.00
	Pulang	17.00	17.00
JUMAT	Tiba di PT Dwi Handal Otomasi Indonesia	07.55	08.00
	Membuat permit HSE	08.00	12.00
	Istirahat	12.00	13.00
	Membuat permit HSE	13.00	17.00
	Pulang	17.00	17.00

Isi dengan pernyataan yang singkat padat dan jelas untuk menggambarkan aktivitas yang dilakukan

Catatan pembimbing :

.....

.....

.....

.....

.....

Bekasi, 21 Juli 2022

Pembimbing



Ahmad Fauzi

(tanda tangan dan cap perusahaan)

LAPORAN MINGGUAN PRAKTIK KERJA LAPANGAN

Nama : Selvi Diana

Minggu ke : 14 Tanggal : 20 Juni s.d. 24 Juni Tahun: 2022

HARI	KEGIATAN / PEKERJAAN	WAKTU	
		Mulai	Selesai
SENIN	Tiba di PT Dwi Handal Otomasi Indonesia	07.55	08.00
	Pembuatan penamaan kabel untuk pemasangan <i>sensor laser analog</i> RB2 dan RB3 di PT Djabesmen	08.00	12.00
	Istirahat	12.00	13.00
	Pembuatan penamaan kabel untuk pemasangan <i>sensor laser analog</i> RB2 dan RB3 PT Djabesmen	13.00	17.00
	Pulang	17.00	17.00

SELASA	Tiba di PT Dwi Handal Otomasi Indonesia	07.55	08.00
	Membuat daftar nama kabel dan mengecek stok kabel	08.00	12.00
	Istirahat	12.00	13.00
	Membuat daftar nama kabel dan mengecek stok kabel	13.00	17.00
	Pulang	17.00	17.00
RABU	Tiba di PT Dwi Handal Otomasi Indonesia	07.55	08.00
	Mengurus dokumen K3	08.00	12.00
	Istirahat	12.00	13.00
	Mengurus dokumen K3	13.00	17.00
	Pulang	17.00	17.00
KAMIS	Tiba di PT Dwi Handal Otomasi Indonesia	07.55	08.00
	Wiring panel aqua	08.00	12.00
	Istirahat	12.00	13.00
	Wiring panel aqua	13.00	17.00
	Pulang	17.00	17.00
JUMAT	Tiba di PT Dwi Handal Otomasi Indonesia	07.55	08.00
	Membuat JSA/TRA safety	08.00	12.00
	Istirahat	12.00	13.00
	Membuat JSA/TRA safety	13.00	17.00
	Pulang	17.00	17.00

Isi dengan pernyataan yang singkat padat dan jelas untuk menggambarkan aktivitas yang dilakukan

Catatan pembimbing :

.....

.....

.....

.....

.....

Bekasi, 21 Juli 2022

Pembimbing



Ahmad Fauzi

(tanda tangan dan cap perusahaan)

LAPORAN MINGGUAN PRAKTIK KERJA LAPANGAN

Nama : Selvi Diana

Minggu ke : 15 Tanggal : 27 Juni s.d. 01 Juli Tahun: 2022

HARI	KEGIATAN / PEKERJAAN	WAKTU	
		Mulai	Selesai
SENIN	Tiba di PT Dwi Handal Otomasi Indonesia	07.55	08.00
	Menyusun stok bar uke gudang	08.00	12.00
	Istirahat	12.00	13.00
	Menyusun stok baru ke gudang	13.00	17.00
	Pulang	17.00	17.00
SELASA	Tiba di PT Dwi Handal Otomasi Indonesia	07.55	08.00
	Merekap pph 23 PT. Dwi Handal Otomasi Indonesia	08.00	12.00
	Istirahat	12.00	13.00
	Merekap pph 23 PT. Dwi Handal Otomasi Indonesia	13.00	17.00
	Pulang	17.00	17.00
RABU	Tiba di PT Dwi Handal Otomasi Indonesia	07.55	08.00
	Merekap pph 23 PT. Dwi Handal Otomasi Indonesia	08.00	12.00
	Istirahat	12.00	13.00
	Merekap pph 23 PT. Dwi Handal Otomasi Indonesia	13.00	17.00
	Pulang	17.00	17.00
KAMIS	Tiba di PT Dwi Handal Otomasi Indonesia	07.55	08.00
	<i>Wiring</i> panel WTP PT. Djabesmen	08.00	12.00
	Istirahat	12.00	13.00
	<i>Wiring</i> panel WTP PT. Djabesmen	13.00	17.00
	Pulang	17.00	17.00
JUMAT	Tiba di PT Dwi Handal Otomasi Indonesia	07.55	08.00
	Membuat rekapan invoice	08.00	12.00
	Istirahat	12.00	13.00
	Membuat rekapan invoice	13.00	17.00
	Pulang	17.00	17.00

Isi dengan pernyataan yang singkat padat dan jelas untuk menggambarkan aktivitas yang dilakukan

Bekasi, 21 Juli 2022

Catatan pembimbing :

.....
.....
.....
.....
.....

Pembimbing



Automation
Industrial automation & motion partner. CO.ID
PT. DWI HANDAL OTOMASI INDONESIA

Ahmad Fauzi

(tanda tangan dan cap perusahaan)

LAPORAN MINGGUAN PRAKTIK KERJA LAPANGAN

Nama : Selvi Diana

Minggu ke : 16 Tanggal : 04 Juli s.d. 08 Juli 2022

HARI	KEGIATAN / PEKERJAAN	WAKTU	
		Mulai	Selesai
SENIN	Tiba di PT Dwi Handal Otomasi Indonesia	07.55	08.00
	Menyusun dan mengarsip dokumen	08.00	12.00
	Istirahat	12.00	13.00
	Menyusun dan mengarsip dokumen	13.00	17.00
	Pulang	17.00	17.00
SELASA	Tiba di PT Dwi Handal Otomasi Indonesia	07.55	08.00
	Meyiapkan kabel kebutuhan PT. Djabesmen	08.00	12.00
	Istirahat	12.00	13.00
	Meyiapkan kabel kebutuhan PT. Djabesmen	13.00	17.00
	Pulang	17.00	17.00
RABU	Tiba di PT Dwi Handal Otomasi Indonesia	07.55	08.00
	Menyorting HMI yang bagus dan yang rusak	08.00	12.00
	Istirahat	12.00	13.00
	Menyorting HMI yang bagus dan yang rusak	13.00	17.00
	Pulang	17.00	17.00

KAMIS	Tiba di PT Dwi Handal Otomasi Indonesia	07.55	08.00
	Belajar HMI	08.00	12.00
	Istirahat	12.00	13.00
	Belajar HMI	13.00	17.00
	Pulang	17.00	17.00
JUMAT	Tiba di PT Dwi Handal Otomasi Indonesia	07.55	08.00
	Menyiapkan permit kebutuhan PT. MSA	08.00	12.00
	Istirahat	12.00	13.00
	Menyiapkan permit kebutuhan PT. MSA	13.00	17.00
	Pulang	17.00	17.00

Isi dengan pernyataan yang singkat padat dan jelas untuk menggambarkan aktivitas yang dilakukan

cCatatan pembimbing :

.....

.....

.....

.....

.....

Bekasi, 21 Juli 2022

Pembimbing



Ahmad Fauzi

(tanda tangan dan cap perusahaan)

LAPORAN MINGGUAN PRAKTIK KERJA LAPANGAN

Nama : Selvi Diana

Minggu ke : 17 Tanggal : 11 Juli s.d. 15 Juli Tahun: 2022

HARI	KEGIATAN / PEKERJAAN	WAKTU	
		Mulai	Selesai
SENIN	Tiba di PT Dwi Handal Otomasi Indonesia	07.55	08.00
	Membuat laporan PKL	08.00	12.00
	Istirahat	12.00	13.00
	Membuat laporan PKL	13.00	17.00
	Pulang	17.00	17.00

SELASA	Tiba di PT Dwi Handal Otomasi Indonesia	07.55	08.00
	Membuat laporan PKL	08.00	12.00
	Istirahat	12.00	13.00
	Membuat laporan PKL	13.00	17.00
	Pulang	17.00	17.00
RABU	Tiba di PT Dwi Handal Otomasi Indonesia	07.55	08.00
	Membuat laporan PKL	08.00	12.00
	Istirahat	12.00	13.00
	Membuat laporan PKL	13.00	17.00
	Pulang	17.00	17.00
KAMIS	Tiba di PT Dwi Handal Otomasi Indonesia	07.55	08.00
	Membuat laporan PKL	08.00	12.00
	Istirahat	12.00	13.00
	Membuat laporan PKL	13.00	17.00
	Pulang	17.00	17.00
JUMAT	Tiba di PT Dwi Handal Otomasi Indonesia	07.55	08.00
	Membuat laporan PKL	08.00	12.00
	Istirahat	12.00	13.00
	Membuat laporan PKL	13.00	17.00
	Pulang	17.00	17.00

Isi dengan pernyataan yang singkat padat dan jelas untuk menggambarkan aktivitas yang dilakukan

Catatan pembimbing :

.....

.....

.....

.....

.....

Bekasi, 21 Juli 2022

Pembimbing



Industrial automation & motion partner .co.id
PT. DWI HANDAL OTOMASI INDONESIA

Ahmad Fauzi

(tanda tangan dan cap perusahaan)

LAPORAN MINGGUAN PRAKTIK KERJA LAPANGAN

Nama : Selvi Diana

Minggu ke : 18 Tanggal : 18 Juli s.d. 21 Juli Tahun: 2022

HARI	KEGIATAN / PEKERJAAN	WAKTU	
		Mulai	Selesai
SENIN	Tiba di PT Dwi Handal Otomasi Indonesia	07.55	08.00
	Membuat laporan PKL	08.00	12.00
	Istirahat	12.00	13.00
	Membuat laporan PKL	13.00	17.00
	Pulang	17.00	17.00
SELASA	Tiba di PT Dwi Handal Otomasi Indonesia	07.55	08.00
	Membuat laporan PKL	08.00	12.00
	Istirahat	12.00	13.00
	Membuat laporan PKL	13.00	17.00
	Pulang	17.00	17.00
RABU	Tiba di PT Dwi Handal Otomasi Indonesia	07.55	08.00
	Membuat laporan PKL	08.00	12.00
	Istirahat	12.00	13.00
	Membuat laporan PKL	13.00	17.00
	Pulang	17.00	17.00

Isi dengan pernyataan yang singkat padat dan jelas untuk menggambarkan aktivitas yang dilakukan

Catatan pembimbing :

.....

.....

.....

.....

.....

Bekasi, 21 Juli 2022

Pembimbing



Industrial automation & motion partner .CO.ID
PT. DWI HANDAL OTOMASI INDONESIA

Ahmad Fauzi



(tanda tangan dan cap perusahaan)

LAMPIRAN 3

FORM DETAIL PEKERJAAN

Minggu ke-1, Tanggal 21 Maret s.d. 25 Maret Tahun: 2022

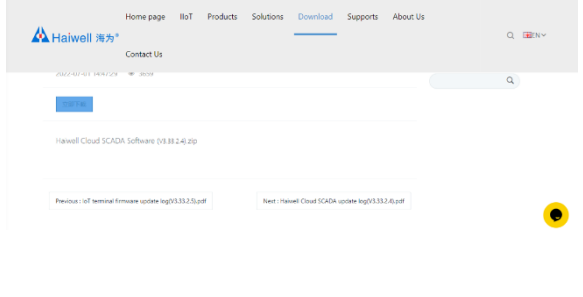
	Nama Pekerjaan/Tugas	Uraian Kerja	Gambar	Keterangan
1	Pengenalan system kerja	<ul style="list-style-type: none">– Mengetahui divisi- divisi yang ada di PT. Dwi Handal		Selesai
2	Stok off barang	<ul style="list-style-type: none">– Meletakkan <i>spare part</i> sesuai dengan tempatnya– Menghitung <i>spare part</i>		Selesai

3	Instalasi <i>software</i> Haiwell	<ul style="list-style-type: none"> – Install Software Haiwell – Mempelajari modul Haiwell 		Selesai
4	<i>Training</i> dasar kelistrikan	– Mempelajari dasar-dasar kelistrikan		Selesai

Catatan:

*Apabila gambar detail diperlukan, dapat dilampirkan

* Untuk setiap tugas/pekerjaan yang tidak selesai, harus diberikan alasan pada kolom keterangan

Bekasi, 21 Juli 2022



Mahasiswa,



Selvi Diana

FORM DETAIL PEKERJAAN

Minggu ke-2, Tanggal 28 Maret s.d. 01 April Tahun: 2022

No	Nama Pekerjaan/Tugas	Uraian Kerja	Gambar	Keterangan
1	<i>Training programming PLC HMI</i>	<ul style="list-style-type: none">- Membuat program sederhana.- Uji coba HMI		Selesai
2	Belajar organization block	<ul style="list-style-type: none">- Mempelajari tentang organization block		Selesai

3	<i>Training programming PLC flip flop</i>	– Mempelajari tentang program flipfop		Selesai
4	<i>Training programming PLC</i>	– Membuat program sederhana		Selesai

Catatan:

*Apabila gambar detail diperlukan, dapat dilampirkan

* Untuk setiap tugas/pekerjaan yang tidak selesai, harus diberikan alasan pada kolom keterangan

Bekasi, 21 Juli 2022

Mahasiswa,

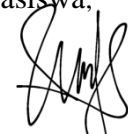

Selvi Diana

FORM DETAIL PEKERJAAN

Minggu ke-3, Tanggal : 04 April s.d. 08 April Tahun: 2022

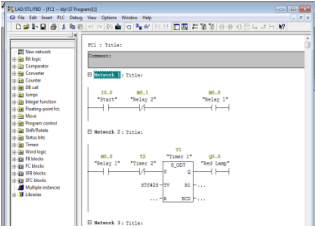
No	Nama Pekerjaan/Tugas	Uraian Kerja	Gambar	Keterangan
1	<i>Training programming PLC Siemens</i> membuat program <i>conveyor control</i>	– Membuat program <i>conveyor control</i> dengan aplikasi <i>SIMATIC Manager</i> .		Selesai
2	<i>Sorting barang stok</i>	– Memisahkan stok barang baru dan lama.		Selesai
3	<i>Training presentasi kabel</i> dari PT. LAPP CABLE	– Memahami produk-produk kabel dari LAPP Cable		Selesai
4	Membuat <i>Id Card team</i>	– Mengedit id card.		Selesai
5	<i>Unpacking tools</i>	– Membuka dan menghitung <i>tools</i> baru		Selesai

				
--	--	--	---	--

Catatan:

- *Apabila gambar detail diperlukan, dapat dilampirkan
- * Untuk setiap tugas/pekerjaan yang tidak selesai, harus diberikan alasan pada kolom keterangan

Bekasi, 21 Juli 2022

Mahasiswa,

Selvi Diana

FORM DETAIL PEKERJAAN

Minggu ke-4, Tanggal : 11 April s.d. 15 April Tahun: 2022

No	Nama Pekerjaan/Tugas	Uraian Kerja	Gambar	Keterangan
1	Mendata <i>tools existing</i>	– Mencatat dan mendata <i>tools existing</i>		Selesai
2	Mendata <i>tools</i> baru	– Mencatat <i>tools</i> baru		Selesai
3	Mengarsip dokumen <i>invoice</i>	– Memisahkan dokumen <i>invoice</i>		Selesai



Catatan:

- *Apabila gambar detail diperlukan, dapat dilampirkan
- * Untuk setiap tugas/pekerjaan yang tidak selesai, harus diberikan alasan pada kolom keterangan

Bekasi, 21 Juli 2022

Mahasiswa,

Selvi Diana**FORM DETAIL PEKERJAAN**

Minggu ke-5, Tanggal : 18 April s.d. 22 April Tahun: 2022

No	Nama Pekerjaan/Tugas	Uraian Kerja	Gambar	Keterangan
1	Mempelajari I/O Arduino	– Membuat program sederhana menggunakan Arduino		Selesai
2	Membuat data-data tim untuk <i>safety</i>	– Membuat data- data untuk keperluan		Selesai
3	<i>Wiring panel control</i> Wira Karsa	– Menyambungkan kabel ke komponen-komponen sesuai dengan <i>wiring diagram</i> . – Membuat penamaan pada kabel dan komponen.		Selesai

4	Mencari referensi proyek <i>speed trap</i> manado	– Mencari referensi <i>speed trap</i> untuk kebutuhan proyek di Manado		Selesai
---	---	--	--	---------

Catatan:

*Apabila gambar detail diperlukan, dapat dilampirkan

* Untuk setiap tugas/pekerjaan yang tidak selesai, harus diberikan alasan pada kolom keterangan

Bekasi, 21 Juli 2022

Mahasiswa,



Selvi Diana

FORM DETAIL PEKERJAAN

Minggu ke-6, Tanggal : 25 April s.d. 29 April Tahun: 2022

No	Nama Pekerjaan/Tugas	Uraian Kerja	Gambar	Keterangan
1	Pembuatan panel control PT. Djabesmenm	– Memasang <i>input module</i> PLC dan		Selesai

		mengkoneksikannya di panel.		
2	Sorting Clamp	– Memisahkan clamp dengan ukuran tertentu lalu meletakkannya ke box clamp		Selesai
3	Pembuatan panel LED K3 DHA	– Merangkai part – part untuk panel LED kebutuhan PT. DHA untuk divisi HSE		Berkelanjutan

Catatan:

- *Apabila gambar detail diperlukan, dapat dilampirkan
- * Untuk setiap tugas/pekerjaan yang tidak selesai, harus diberikan alasan pada kolom keterangan

Bekasi, 21 Juli 2022

Mahasiswa,

Selvi Diana**FORM DETAIL PEKERJAAN**

Minggu ke-7, Tanggal : 02 Mei s.d. 06 Mei Tahun: 2022

No	Nama Pekerjaan/Tugas	Uraian Kerja	Gambar	Keterangan
1	Libur lebaran			

Catatan:

- *Apabila gambar detail diperlukan, dapat dilampirkan
- * Untuk setiap tugas/pekerjaan yang tidak selesai, harus diberikan alasan pada kolom keterangan

Bekasi, 21 Juli 2022

Mahasiswa,

Selvi Diana**FORM DETAIL PEKERJAAN**

Minggu ke-8, Tanggal : 09 Mei s.d. 13 Mei 2022

No	Nama Pekerjaan/Tugas	Uraian Kerja	Gambar	Keterangan
1	Proyek <i>display</i> kantin Aqua Citereup	<ul style="list-style-type: none"> – Menyambungkan kabel ke komponen-komponen sesuai dengan <i>wiring diagram</i>. – Membuat penamaan pada kabel dan komponen. 		Selesai
2	Demo proyek <i>display</i> kantin Aqua Citereup	– Uji coba koneksi komunikasi antara module dan LED		Selesai
3	Pengetesan komunikasi PLC <i>Allen-Bradley</i>	– Uji coba koneksi komunikasi dari PLC		Selesai

Catatan:

*Apabila gambar detail diperlukan, dapat dilampirkan

* Untuk setiap tugas/pekerjaan yang tidak selesai, harus diberikan alasan pada kolom keterangan

Bekasi, 21 Juli 2022



Mahasiswa,



Selvi Diana

FORM DETAIL PEKERJAAN

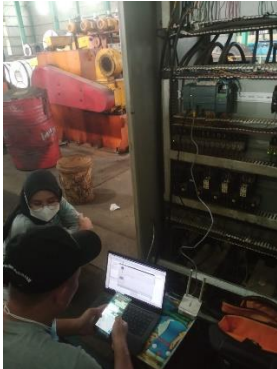
Minggu ke-9, Tanggal : 16 Mei s.d. 20 Mei 2022

No	Nama Pekerjaan/Tugas	Uraian Kerja	Gambar	Keterangan
1	<i>On site</i> PT. Inpower	– Tes komunikasi PLC pada mesin pencetakan besi.		Selesai
2	Merakit <i>base trial</i> Aqua Subang	– Merakit part- part untuk <i>support</i> panel Aqua Subang		Selesai
3	<i>On site</i> PT. Azkonobel Jakarta	– Test <i>programming and monitoring</i> PLC		Selesai
Bekasi, 21 Juli 2022				

Catatan:

*Apabila gambar detail diperlukan, dapat dilampirkan

* Untuk setiap tugas/pekerjaan yang tidak selesai, harus diberikan alasan pada kolom keterangan

Mahasiswa,



Selvi Diana

FORM DETAIL PEKERJAAN

Minggu ke-10, Tanggal : 23 Mei s.d. 27 Mei 2022

No	Nama Pekerjaan/Tugas	Uraian Kerja	Gambar	Keterangan
1	Wiring panel charger PT. Indotama	<ul style="list-style-type: none">– Menyambungkan kabel ke komponen-komponen sesuai dengan <i>wiring diagram</i>.– Membuat penamaan pada kabel dan komponen.		Selesai

2	Presentasi produk dari Weidmuller Indonesia	– Mendengarkan dan mencatat presentasi yang dilakukan oleh PT. Weidmuller Indonesia		Selesai
3	Menyiapkan barang PO. PT. Jayantara Natural	– Menyiapkan barang-barang PO seperti kabel dll, sesuai dengan DO PT. DHA		Selesai

Catatan:

*Apabila gambar detail diperlukan, dapat dilampirkan

* Untuk setiap tugas/pekerjaan yang tidak selesai, harus diberikan alasan pada kolom keterangan

Bekasi, 21 Juli 2022

Mahasiswa,



Selvi Diana

FORM DETAIL PEKERJAAN

Minggu ke-11, Tanggal : 30 Mei s.d. 03 Juni 2022

No	Nama Pekerjaan/Tugas	Uraian Kerja	Gambar	Keterangan
1	<i>Install</i> ulang modul PLC	– Install ulang modul PLC		Selesai

2	Ducting panel WTP PT. Djabesmen	– Membuat <i>ducting</i> dengan kabel tray		Berkelanjutan
---	---------------------------------	--	--	---------------

Catatan:

*Apabila gambar detail diperlukan, dapat dilampirkan

* Untuk setiap tugas/pekerjaan yang tidak selesai, harus diberikan alasan pada kolom keterangan

Bekasi, 21 Juli 2022

Mahasiswa,



Selvi Diana

FORM DETAIL PEKERJAAN

Minggu ke-12, Tanggal : 06 Juni s.d. 10 Juni 2022

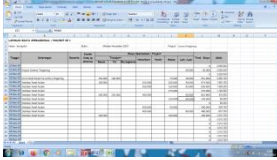
No	Nama Pekerjaan/Tugas	Uraian Kerja	Gambar	Keterangan
1	Membuat <i>permit safety</i>	– Membuat <i>permit safety</i> kebutuhan sebelum memulai pekerjaan		Selesai

2	Menyusun dan mengarsip dokumen marketing	– Menyusun dan mengarsip dokumen sesuai tanggal dan nomor.		Selesai
3	<i>Wiring panel</i> PT. Djabesmen	<ul style="list-style-type: none"> – Menyambungkan kabel ke komponen-komponen sesuai dengan <i>wiring diagram</i>. – Membuat penamaan pada kabel dan komponen. 		Selesai
4	<i>On site</i> PT. Coca Cola Bandung	– <i>Survei</i> dan <i>Followup</i> PO Coca Cola Bandung		Selesai
5	<i>Install Eplan drawing cable</i>	– <i>Install Eplan drawing cable</i>		Selesai

Bekasi, 21 Juli 2022

Mahasiswa,

Catatan:

*Apabila gambar detail diperlukan, dapat dilampirkan

* Untuk setiap tugas/pekerjaan yang tidak selesai, harus diberikan alasan pada kolom keterangan

Selvi, Diana

FORM DETAIL PEKERJAAN

Minggu ke-13, Tanggal : 13 Juni s.d. 17 Juni 2022

No	Nama Pekerjaan/Tugas	Uraian Kerja	Gambar	Keterangan
----	----------------------	--------------	--------	------------

1	Wiring panel WTP Djabesmen	<ul style="list-style-type: none"> – Menyambungkan kabel ke komponen-komponen sesuai dengan <i>wiring diagram</i>. Membuat penamaan pada kabel dan komponen. 		Selesai
2	Membuat agenda plant pak fauzi	<ul style="list-style-type: none"> – Membuat agenda plant Pak Fauzi berupa agenda operasional dll 		Selesai
3	Programing Weidmuller Aqua Citeureup	<ul style="list-style-type: none"> – Membuat program PLC untuk Aqua Citeureup 		Selesai
4	Mengarsip permit safety	<ul style="list-style-type: none"> – Memisahkan permit safety sesuai dengan nama perusahaannya dan tanggal dilakukan pekerjaan 		Selesai

Catatan:

*Apabila gambar detail diperlukan, dapat dilampirkan

* Untuk setiap tugas/pekerjaan yang tidak selesai, harus diberikan alasan pada kolom keterangan

Bekasi, 21 Juli 2022

Mahasiswa,



Selvi Diana

FORM DETAIL PEKERJAAN

Minggu ke-14, Tanggal : 20 Juni s.d. 24 Juni 2022

No	Nama Pekerjaan/Tugas	Uraian Kerja	Gambar	Keterangan
1	Pembuatan penamaan kabel untuk pemasangan <i>sensor laser analog</i> RB2 dan RB3 di PT Djabesmen	<ul style="list-style-type: none">– Membuat penamaan pada kabel dengan menggunakan <i>letatwin</i> sesuai dengan keperluan untuk pemasangan <i>sensor laser analog</i> di RB2 dan RB3.		Selesai
2	Membuat daftar nama kabel dan mengecek stok kabel	<ul style="list-style-type: none">– Membuat daftar nama kabel sesuai dengan stok yang masih ada agar tidak keliru saat mengambil kabelnya.– Mengecek stok kabel yang ada di Kantor.		Selesai

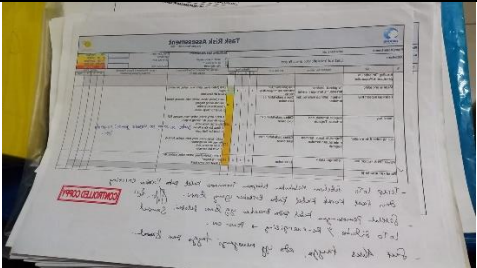
3	Mengurus dokumen K3	– Memisahkan dokumen JSA/TRA, permit dan list kebutuhan APD		Selesai
4	Wiring panel aqua	– Menyambungkan kabel ke komponen-komponen sesuai dengan <i>wiring diagram</i> . Membuat penamaan pada kabel dan komponen.		Selesai

Catatan:

*Apabila gambar detail diperlukan, dapat dilampirkan

* Untuk setiap tugas/pekerjaan yang tidak selesai, harus diberikan alasan pada kolom keterangan

Bekasi, 21 Juli 2022

Mahasiswa,



Selvi Diana

FORM DETAIL PEKERJAAN

Minggu ke-15, Tanggal : 27 Juni s.d. 01 Juli 2022

No	Nama Pekerjaan/Tugas	Uraian Kerja	Gambar	Keterangan
1	Menyusun stok baru ke gudang	– Menyusun stok yang baru datang ke		Selesai

		gudang		
2	Merekap pph 23 PT. Dwi Handal Otomasi Indonesia	<ul style="list-style-type: none"> – Menyusun pph 23 berdasarkan tanggal – Mengarsip berkas pph 23 berdasarkan nomor potong – Merekap ke <i>excel</i> seluruh berkas pph 23 		Berkelanjutan
3	Merekap pph 23 PT. Dwi Handal Otomasi Indonesia	<ul style="list-style-type: none"> – Menyusun pph 23 berdasarkan tanggal – Mengarsip berkas pph 23 berdasarkan nomor potong – Merekap ke <i>excel</i> seluruh berkas pph 23 		Selesai
4	Membuat daftar nama kabel dan mengecek stok kabel	<ul style="list-style-type: none"> – Membuat daftar nama kabel sesuai dengan stok yang masih ada agar tidak keliru saat mengambil kabelnya. Mengecek stok kabel yang ada di Kantor. 		Selesai

Catatan:

*Apabila gambar detail diperlukan, dapat dilampirkan

* Untuk setiap tugas/pekerjaan yang tidak selesai, harus diberikan alasan pada kolom keterangan

Bekasi, 21 Juli 2022

Mahasiswa,

Selvi Diana

FORM DETAIL PEKERJAAN

Minggu ke-16, Tanggal 04 Juli s.d. 08 Juli Tahun: 2022

No	Nama Pekerjaan/Tugas	Uraian Kerja	Gambar	Keterangan
1	Menyusun dan mengarsip dokumen	– Menyusun dan mengarsip dokumen sesuai tanggal dan nomor.		Selesai
2	Meyiapkan kabel kebutuhan PT. Djabesmen	– Memotong dn menyiapkan kabel dan part lainnya sesuai <i>list</i> kebutuhan		Selesai
3	Menyorting HMI yang bagus dan rusak	– Memilih HMI yang bagus dan rusak – Jika bagus, maka dimasukkan kedalam stok kantor – Jika rusak, maka diletakkan di gudang		Selesai
4	Menyiapkan permit kebutuhan PT. MSA	– Membuat permit perizinan kerja ke PT. MSA		Selesai

Catatan:

- *Apabila gambar detail diperlukan, dapat dilampirkan
- * Untuk setiap tugas/pekerjaan yang tidak selesai, harus diberikan alasan pada kolom keterangan

Bekasi, 21 Juli 2022

Mahasiswa,

Selvi Diana**FORM DETAIL PEKERJAAN**

Minggu ke-17, Tanggal 11 Juli s.d. 15 Juli Tahun: 2022

No	Nama Pekerjaan/Tugas	Uraian Kerja	Gambar	Keterangan
1	Tetap di Kantor	– Membuat laporan PKL		Berkelanjutan

Catatan:

- *Apabila gambar detail diperlukan, dapat dilampirkan
- * Untuk setiap tugas/pekerjaan yang tidak selesai, harus diberikan alasan pada kolom keterangan

Bekasi, 21 Juli 2022

Mahasiswa,

Selvi Diana**FORM DETAIL PEKERJAAN**

Minggu ke-18, Tanggal : 18 Juli s.d. 21 Juli Tahun: 2022

No	Nama Pekerjaan/Tugas	Uraian Kerja	Gambar	Keterangan
----	----------------------	--------------	--------	------------

1	Tetap di Kantor	- Membuat laporan PKL	Selesai
---	-----------------	-----------------------	---------

Catatan:

*Apabila gambar detail diperlukan, dapat dilampirkan

* Untuk setiap tugas/pekerjaan yang tidak selesai, harus diberikan alasan pada kolom keterangan

Bekasi, 21 Juli 2022

Mahasiswa,



Selvi Diana